

I - Libretto di istruzioni pag. 2-16

GB - Instructions Manual pag. 17-32

F - Notice de montage pag. 33-48

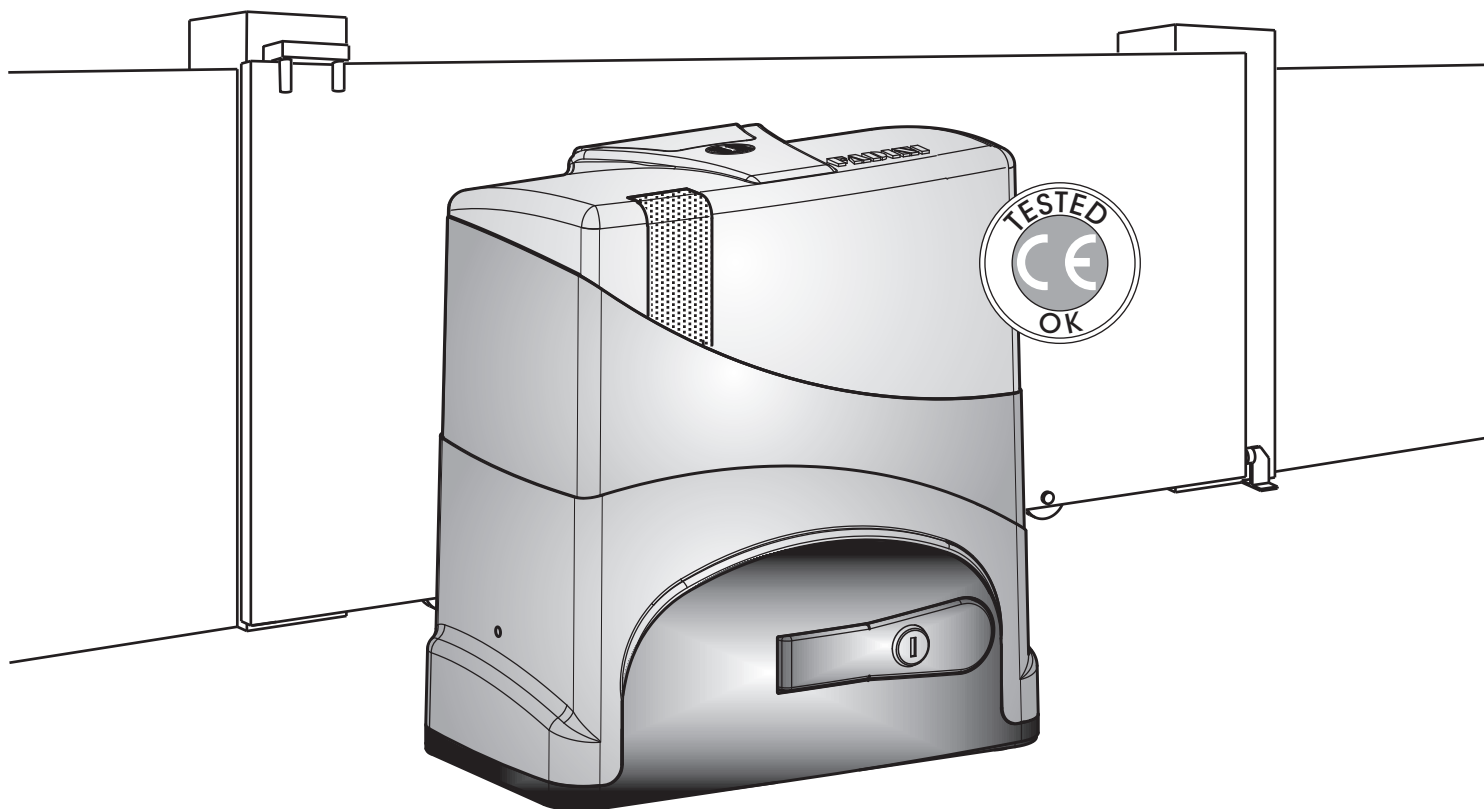
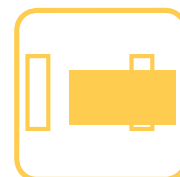

Junior 633 - Junior 650 *230 V*

CE EN 13241
EN 12453
EN 12445

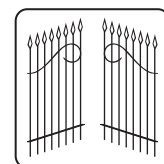

FADINI[®]
l'apricancello
Made in Italy

AVVERTENZE GENERALI PER LA SICUREZZA DELLE PERSONE**INTRODUZIONE**

Questa automazione è stata progettata per un utilizzo esclusivo per quanto indicato in questo libretto, con gli accessori di sicurezza e di segnalazione minimi richiesti e con i dispositivi **FADINI**. □ Qualsiasi altra applicazione non espressamente indicata in questo libretto potrebbe provocare disservizi o danni a cose e persone. □ Meccanica Fadini snc non è responsabile per eventuali danni derivati da usi impropri e non specificatamente indicati in questo libretto; non risponde inoltre di malfunzionamenti derivati dall'uso di materiali e/o accessori non indicati dalla ditta stessa. □ La ditta costruttrice si riserva di apportare modifiche ai propri prodotti senza preavviso. □ Tutto quanto non espressamente indicato in questo manuale di istruzioni non è permesso.

PRIMA DELL'INSTALLAZIONE

Prima di qualsiasi intervento valutare l'idoneità dell'ingresso da automatizzare, nonché la sua condizione e la struttura. □ Accertarsi che non si verifichino situazioni di impatto, schiacciamento, cesoiamento, convogliamento, taglio, uncinamento e sollevamento, tali da poter pregiudicare la sicurezza delle persone. □ Non installare il prodotto nelle vicinanze di fonti di calore ed evitare il contatto con sostanze infiammabili. □ Tenere lontano dalla portata di bambini qualsiasi dispositivo (trasmettitori, lettori di prossimità, selettori, ecc.) atto ad avviare l'automazione. □ Il transito nella zona di luce di passaggio deve avvenire unicamente con l'automazione ferma. □ Non consentire a bambini e/o persone di stazionare nei pressi dell'impianto con l'automazione in movimento. □ Per garantire un livello adeguato di sicurezza dell'impianto è necessario utilizzare fotocellule, bordi sensibili, spire magnetiche e sensori di presenza per mettere in sicurezza l'intera area interessata al movimento del cancello. □ Servirsi di strisce giallo-neri o di adeguati segnali per identificare i punti pericolosi dell'installazione. □ Togliere sempre l'alimentazione elettrica all'impianto se si effettuano interventi di manutenzione e/o pulizia. □ In caso di asportazione dell'attuatore, non tagliare i fili elettrici, ma toglierli dalla morsettiera allentando le viti di serraggio dentro la scatola di derivazione.

INSTALLAZIONE

L'intera installazione deve essere effettuata da personale tecnico qualificato, in osservanza della Direttiva Macchine 2006/42/CE e in particolare le norme EN 12445 ed EN 12453. □ Verificare la presenza, a monte dell'impianto, di un interruttore di linea 230 V - 50 Hz magneto-termico differenziale da 0,03 A. □ Utilizzare corpi di prova idonei per le prove di funzionamento nella rilevazione della presenza, in prossimità o interposti, ai dispositivi di sicurezza come fotocellule, bordi sensibili, ecc. □ Eseguire una attenta analisi dei rischi, utilizzando appositi strumenti di rilevazione di impatto e schiacciamento del bordo principale di apertura e chiusura, secondo quanto indicato nella normativa EN 12445. □ Individuare la soluzione più indicata per eliminare o ridurre tali rischi. □ Nel caso in cui il cancello da automatizzare fosse dotato di un ingresso pedonale, è opportuno predisporre l'impianto in maniera tale da interdire il funzionamento del motore quando l'ingresso pedonale è utilizzato. □ Fornire indicazioni sulla presenza dell'impianto realizzato con l'applicazione di targhe segnaletiche con marcatura CE sul cancello. □ L'installatore è tenuto ad informare ed istruire l'utilizzatore finale circa l'uso corretto dell'impianto; ciò avviene rilasciandogli una documentazione firmata definita fascicolo tecnico, comprensiva di: schema e componenti dell'impianto, analisi dei rischi, verifica degli accessori di sicurezza, verifica delle forze di impatto e segnalazione dei rischi residui.

INDICAZIONI PER L'UTILIZZATORE FINALE

L'utilizzatore finale è tenuto a prendere visione e ricevere informazioni unicamente per quanto concerne il funzionamento dell'impianto e diviene lui stesso responsabile del corretto uso. □ Deve stipulare un contratto di manutenzione ordinaria e straordinaria (su chiamata) con l'installatore/manutentore. □ Qualsiasi intervento di riparazione deve essere effettuato solo da personale tecnico qualificato. □ Conservare sempre il presente manuale di istruzioni.

AVVERTENZE PER IL BUON FUNZIONAMENTO DELL'IMPIANTO

Per una resa ottimale dell'impianto nel tempo e secondo le normative di sicurezza, è necessario eseguire una corretta manutenzione e un adeguato monitoraggio dell'intera installazione per l'automazione, per le apparecchiature elettroniche installate e anche per i cablaggi ad esse effettuate. □ Tutta l'installazione deve essere eseguita da personale tecnico qualificato, compilando il documento di verifica e collaudo ed il registro di manutenzione indicato nel libretto normative di sicurezza (da richiedere o scaricare dal sito www.fadini.net/supporto/downloads). □ Per l'automazione è consigliato un controllo di manutenzione almeno ogni 6 mesi, mentre per apparecchiature elettroniche e sistemi di sicurezza un controllo mensile di manutenzione. □ Meccanica Fadini snc non è responsabile dell'eventuale inosservanza della buona tecnica di installazione e/o del non corretto mantenimento dell'impianto.

SMALTIMENTO DEI MATERIALI

Gli involucri dell'imballo come cartone, nylon, polistirolo, ecc. possono essere smaltiti effettuando la raccolta differenziata (previa verifica delle normative vigenti nel luogo dell'installazione in materia di smaltimento rifiuti). Elementi elettrici, elettronici e batterie possono contenere sostanze inquinanti: rimuovere e affidare tali componenti a ditte specializzate nel recupero dei rifiuti, come indicato nella direttiva 2012/19/UE. Vietato gettare nei rifiuti materiali nocivi per l'ambiente.



DICHIARAZIONE DI CONFORMITÀ del Costruttore

Ditta Costruttrice: **meccanica FADINI** s.n.c.

Via Mantova, 177/A - 37053 Cerea (VR) Italy
Tel.+39 0442 330422 r.a. - Fax +39 0442 331054
e-mail: info@fadini.net - www.fadini.net

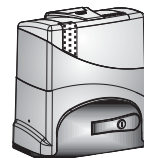

ITT - PDC/0977-2010 - 30/04/2010

apricancello scorrevole elettromeccanico **Junior 633** È CONFORME ALLA DIRETTIVA MACCHINE2006/42/CE

Il Junior 633 viene commercializzato per essere installato come "impianto automatizzato", con accessori e componenti originali indicati dalla Ditta Costruttrice. L'automazione, secondo i termini di legge è una "macchina" e pertanto devono essere applicate dall'Installatore tutte le norme di sicurezza. L'installatore stesso è tenuto a rilasciare la propria Dichiarazione di Conformità. La ditta costruttrice non si assume responsabilità circa l'uso improprio del prodotto.

Il prodotto risulta conforme alle seguenti normative specifiche:

- Analisi dei Rischi e successivo intervento per eliminarli:.....EN 12445 e EN 12453
- Direttiva Bassa Tensione:.....2014/35/UE
- Direttiva Compatibilità Elettromagnetica:.....2014/30/UE

Al fine di certificare il prodotto il Costruttore dichiara sotto la propria responsabilità il rispetto della **NORMATIVA DI PRODOTTO**EN 13241-1

Organismo e laboratorio notificato per la certificazione del prodotto secondo DM 2004/108/CE:
Istituto di Ricerche e Collaudi M.Masini srl - Via Moscova, 11 - 20017 Rho (MI)
- Notificato CE 0068
- Accreditato SINCERT 047A - Accreditato SINAL 0019
- Conformità secondo le seguenti norme: UNI EN 13241-1, UNI EN 12604, UNI EN 12605, UNI EN 12445, UNI EN 12453

Data: 19-04-17

Meccanica Fadini s.n.c.

Il Responsabile



FADINI
l'apricancello
Made in Italy

DICHIARAZIONE DI CONFORMITÀ del Costruttore

Ditta Costruttrice: **meccanica FADINI** s.n.c.

Via Mantova, 177/A - 37053 Cerea (VR) Italy
Tel.+39 0442 330422 r.a. - Fax +39 0442 331054
e-mail: info@fadini.net - www.fadini.net



ITT - PDC/0978-2010 - 30/04/2010

apricancello scorrevole elettromeccanico **Junior 650** È CONFORME ALLA DIRETTIVA MACCHINE2006/42/CE

Il Junior 650 viene commercializzato per essere installato come "impianto automatizzato", con accessori e componenti originali indicati dalla Ditta Costruttrice. L'automazione, secondo i termini di legge è una "macchina" e pertanto devono essere applicate dall'Installatore tutte le norme di sicurezza. L'installatore stesso è tenuto a rilasciare la propria Dichiarazione di Conformità. La ditta costruttrice non si assume responsabilità circa l'uso improprio del prodotto.

Il prodotto risulta conforme alle seguenti normative specifiche:

- Analisi dei Rischi e successivo intervento per eliminarli:.....EN 12445 e EN 12453
- Direttiva Bassa Tensione:.....2014/35/UE
- Direttiva Compatibilità Elettromagnetica:.....2014/30/UE

Al fine di certificare il prodotto il Costruttore dichiara sotto la propria responsabilità il rispetto della **NORMATIVA DI PRODOTTO**EN 13241-1

Organismo e laboratorio notificato per la certificazione del prodotto secondo DM 2004/108/CE:
Istituto di Ricerche e Collaudi M.Masini srl - Via Moscova, 11 - 20017 Rho (MI)
- Notificato CE 0068
- Accreditato SINCERT 047A - Accreditato SINAL 0019
- Conformità secondo le seguenti norme: UNI EN 13241-1, UNI EN 12604, UNI EN 12605, UNI EN 12445, UNI EN 12453

Data: 19-04-17

Meccanica Fadini s.n.c.

Il Responsabile



FADINI
l'apricancello
Made in Italy

COMPONENTI PRINCIPALI PER UNA INSTALLAZIONE

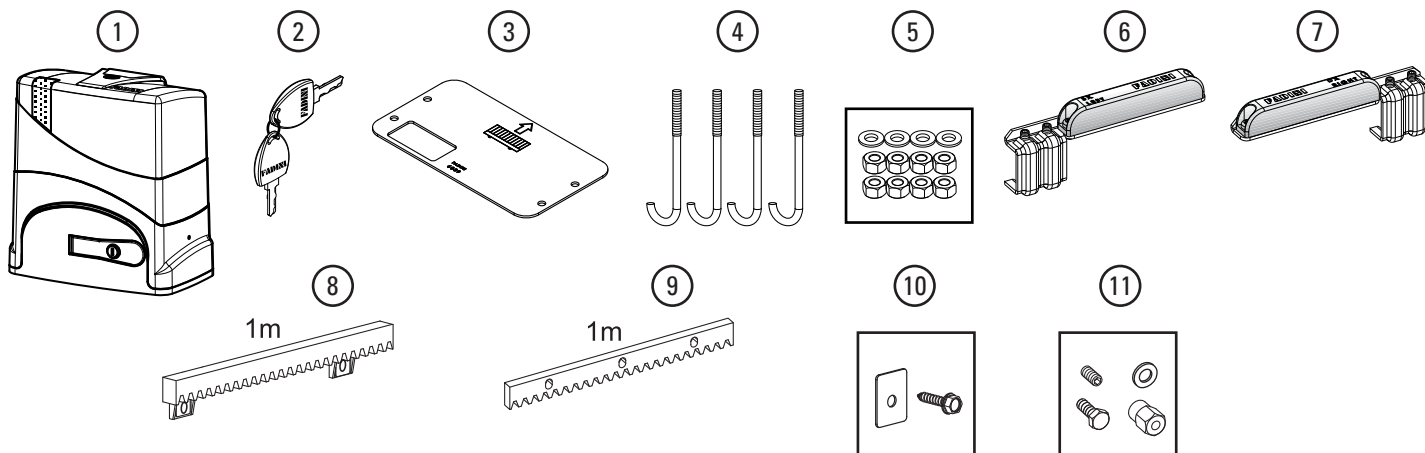

- 1 - Motoriduttore scorrevole elettromeccanico Junior 633/Junior 650 completo di programmatore Elpro 63
- 2 - N°2 chiavi cifrate per lo sblocco manuale
- 3 - Piastra di fondazione
- 4 - N°4 Tirafondi di fissaggio
- 5 - N°8 dadi esagonali M10 + rondelle
- 6 - Staffa Sx per finecorsa magnetico

- 7 - Staffa Dx per finecorsa magnetico
- 8 - Cremagliera in nylon (non in dotazione nel kit)
- 9 - Cremagliera 30x8 in acciaio (non in dotazione nel kit)
- 10 - n° 30 pz. Viti autofilettanti con rondelle quadre per cremagliera in nylon (non in dotazione nel kit)
- 11 - n° 30 pz. Distanziali e bulloni di fissaggio per cremagliera in acciaio (non in dotazione nel kit)

Fig. 1

DISTINTA DEI COMPONENTI INTERNI

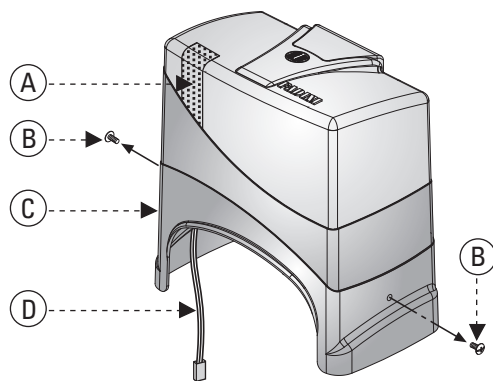

- A - Luce a led blu e ambrata di segnalazione dello stato dell'automazione
 B - Viti di fissaggio cofano
 C - Cofano di copertura
 D - Cavo alimentazione led
 E - Programmatore Elpro 63 per Junior 633 e Junior 650
 F - Condensatore 16 μ F
 G - Supporto programmatore
 H - Morsetto ingresso alimentazione 230 V con fusibile estraibile
 I - Carcasa motoriduttore serie Junior
 L - Maniglia di sblocco manuale con chiave cifrata
 M - Radio innesto
 N - Encoder
 O - Motore elettrico 230 V - 0,33 CV
 P - Micro di stacco tensione alla maniglia di sblocco

Junior 633

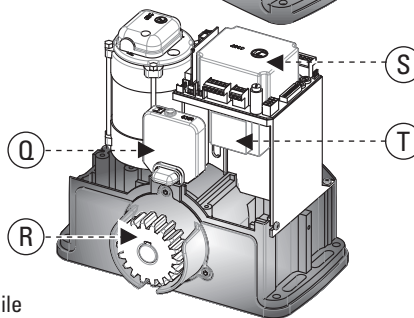
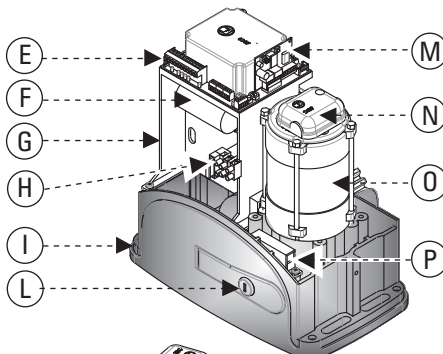

- Q - Finecorsa magnetico
 R - Pignone m4 Z18
 S - Coperchio programmatore
 T - Trasformatore 230 V - 24 V - 20 VA per Junior 633 e Junior 650
 U - Motore elettrico 230 V - 0,5 CV

Junior 650

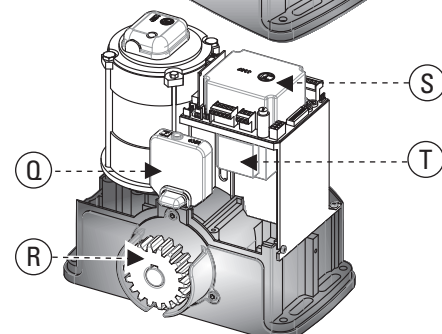
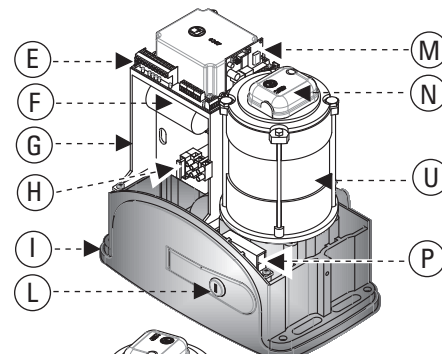
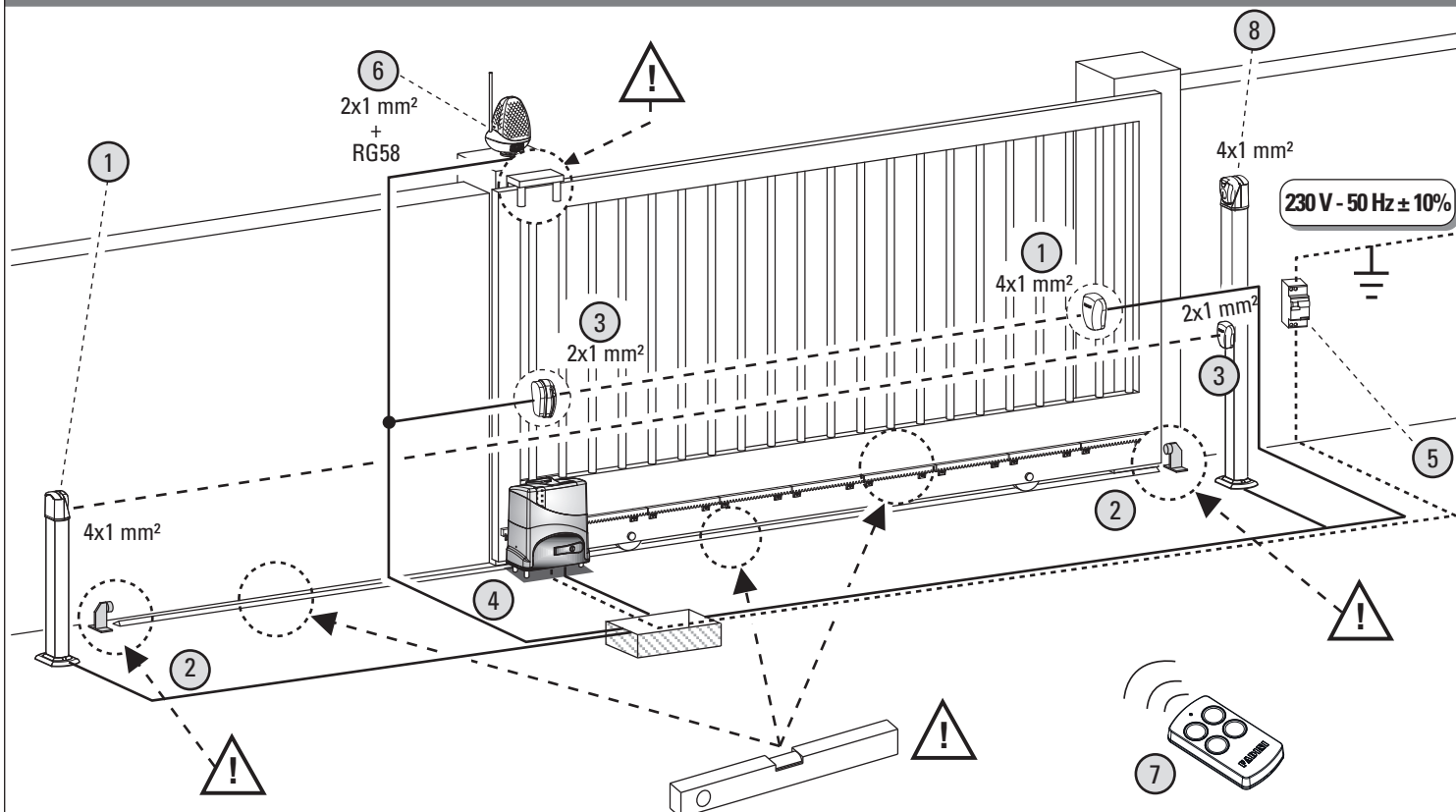

Fig. 2

ACCESSORI E COLLEGAMENTI ELETTRICI PER UN IMPIANTO



 = Attenzione: verificare l'integrità della struttura e la linearità del movimento del cancello, togliendo tutti gli attriti.

- 1- Focellula ricevitore Fit 55
 2- Battuta di arresto
 3- Focellula proiettore Fit 55
 4- Junior 633/Junior 650 con programmatore Elpro 63 e radio ricevente da innesto Vix 53/2 R

- 5- Interruttore di linea 230 V - 50 Hz magneto-termico differenziale da 0,03 A
 6- Lampeggiatore Miri 4 con antenna
 7- Trasmettitore radio Vix 53/4 TR
 8- Selettore a chiave Chis 37

Fig. 3

APERTURA DEL COFANO



ATTENZIONE: tolte le due viti laterali, alzare il cofano di copertura e **sfilare verticalmente senza strappare** il connettore del cavo della schedina a "led"

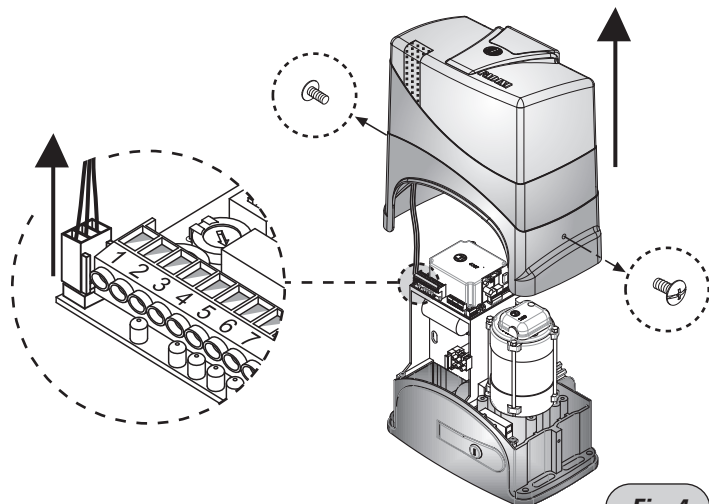
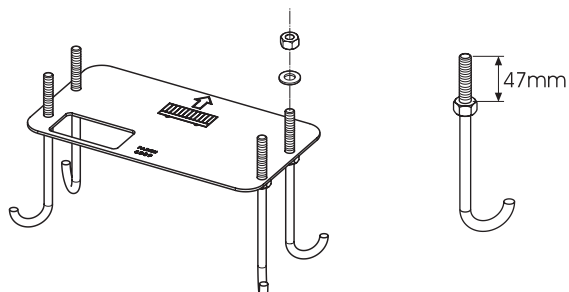

Fig. 4

PIASTRA DI FISSAGGIO



ATTENZIONE: il dado sottostante la piastra deve essere a 47mm dall'estremità del tirafondo.



- n°1 Piastra di fondazione
- n°4 Tirafondi di fissaggio
- n°8 Dadi esagonali M10 + rondelle

Fig. 5

FISSAGGIO CON PIASTRA DI FONDAZIONE

Posizionare e fissare la piastra di fondazione alla distanza di **60 mm** dal cancello da aprire, livellandola in piano

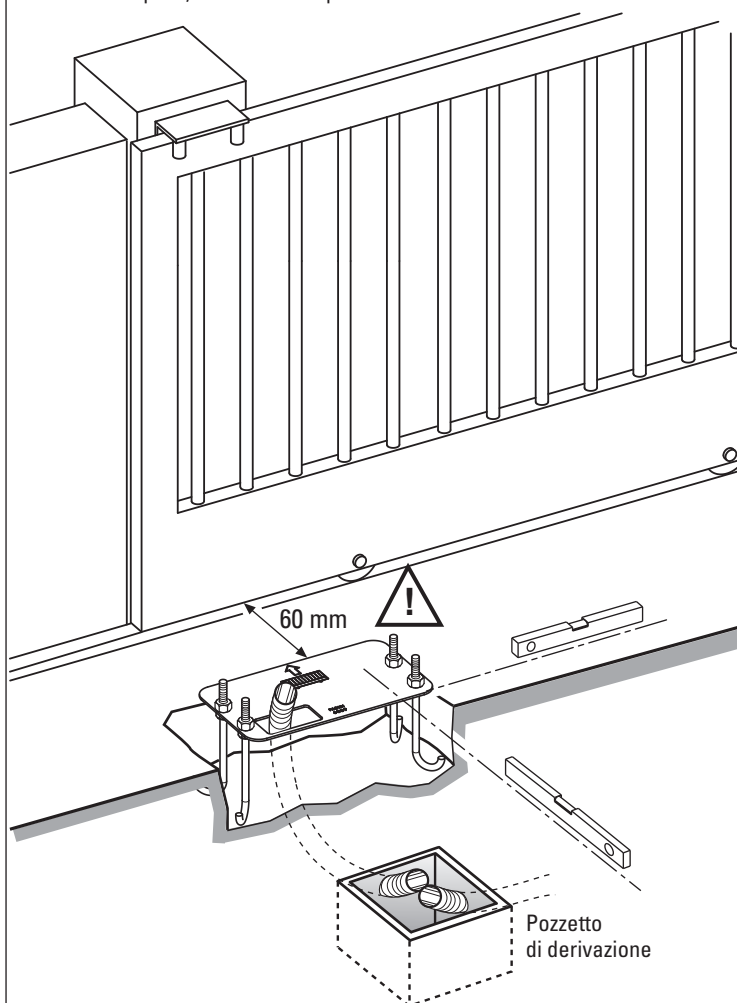
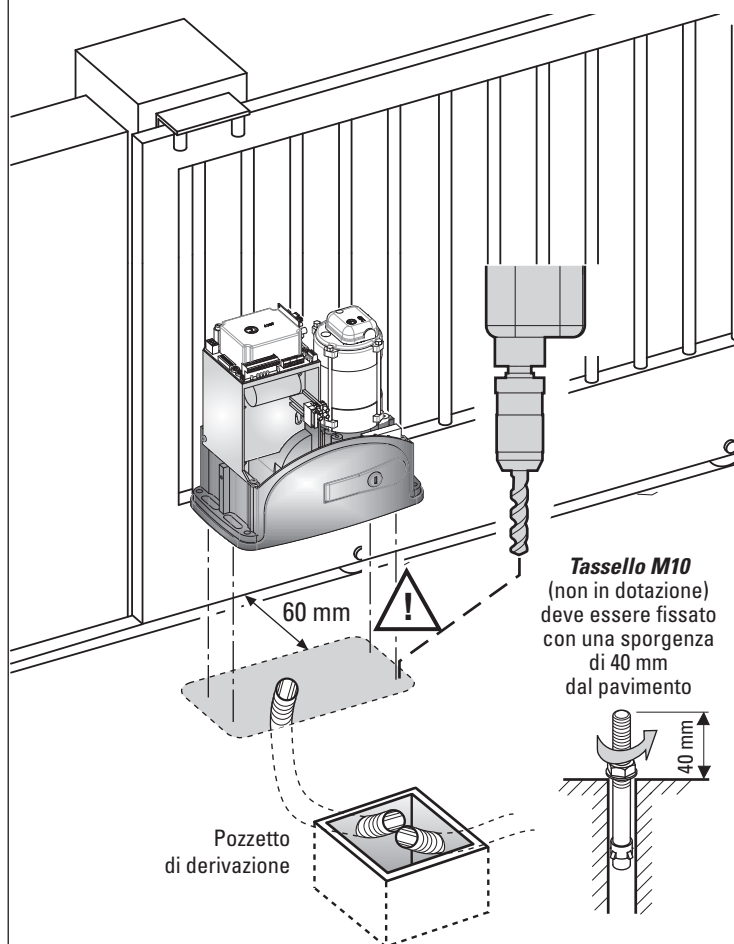

Fig. 6

FISSAGGIO CON TASSELLI (non in dotazione)

È importante che il filetto sia sporgente di **40 mm** dal pavimento



Tassello M10
(non in dotazione)
deve essere fissato
con una sporgenza
di 40 mm
dal pavimento

Fig. 7

FISSAGGIO DEL JUNIOR

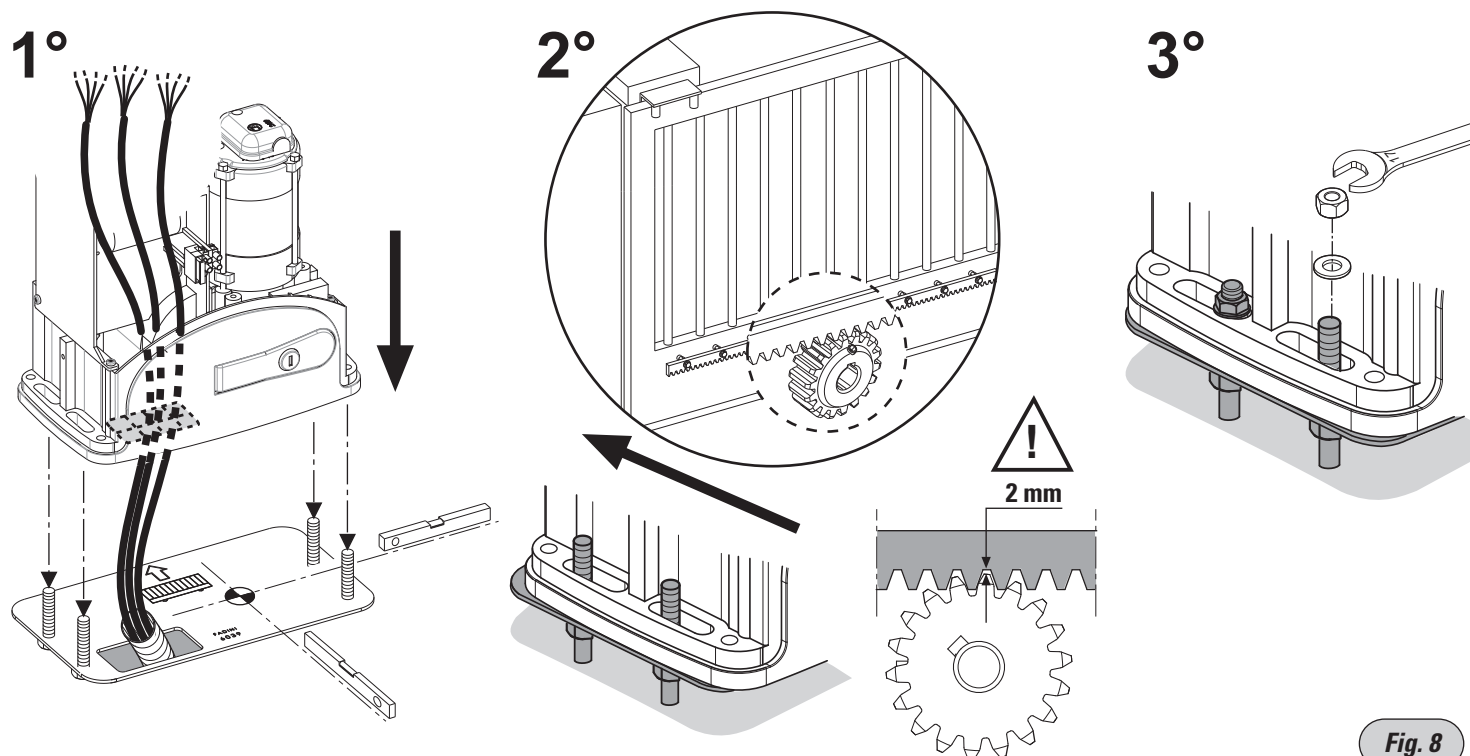

ALIMENTAZIONE ELETTRICA AL PROGRAMMATORE

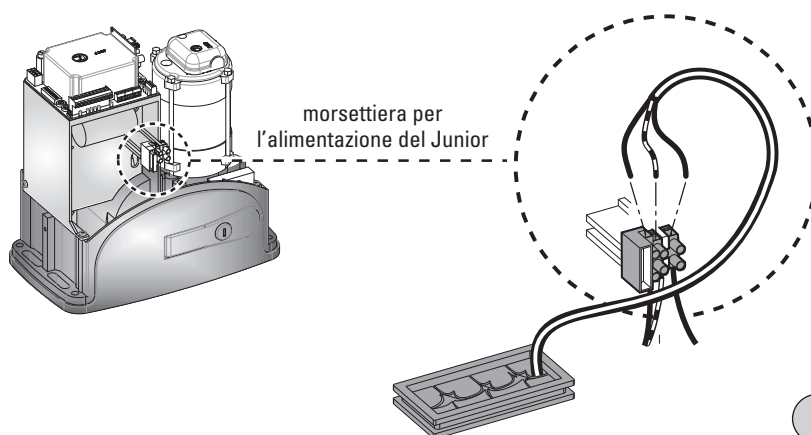
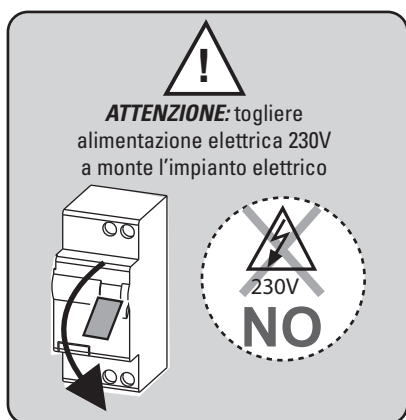

DISTINZIONE DEL JUNIOR INSTALLATO A DESTRA OPPURE A SINISTRA

La prima operazione da eseguire è identificare l'installazione del Junior rispetto l'apertura del cancello, spostando il Dip Switch n°11 del programmatore Elpro 63 (già installato a bordo del Junior 633/Junior 650) a seconda della posizione del Junior visto internamente il cancello da aprire.

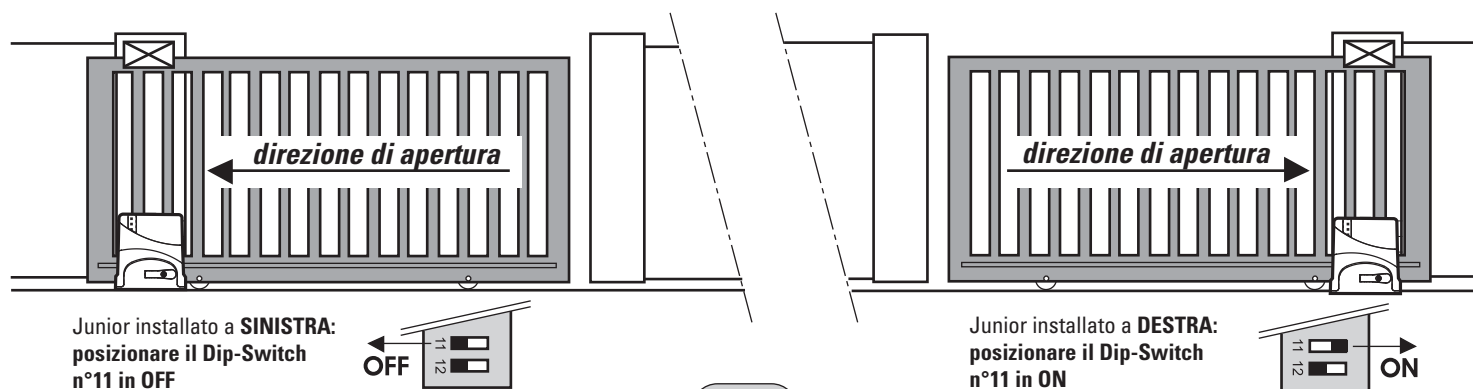

FISSAGGIO DELLE STAFFE DEI FINECORSO ALLA CREMAGLIERA



ATTENZIONE: non aprire e invertire i singoli magneti interni le plastiche delle staffe dei finecorsa, essi sono già correttamente installati per essere identificati dalla logica del programmatore

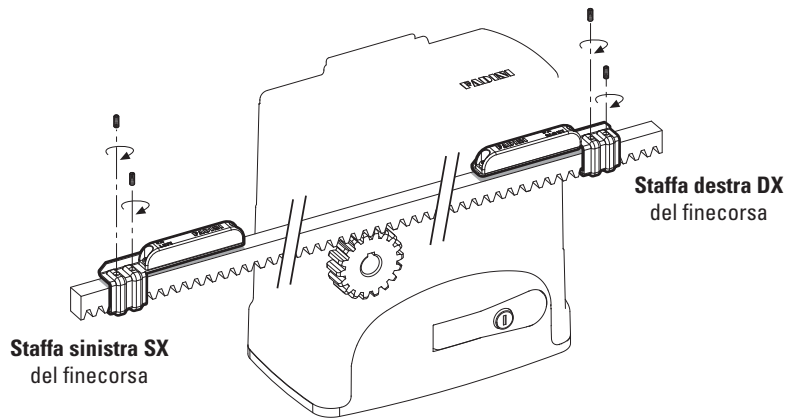
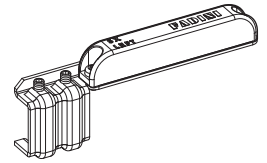

ATTENZIONE: È FONDAMENTALE CHE IL CANCELLO NON ARRIVI A SBATTERE SULLE BATTUTE DI ARRESTO IN APERTURA E IN CHIUSURA, LASCIARE SEMPRE UNO SPAZIO DI 30-50 mm DALL'INTERVENTO DEI FINECORSO.

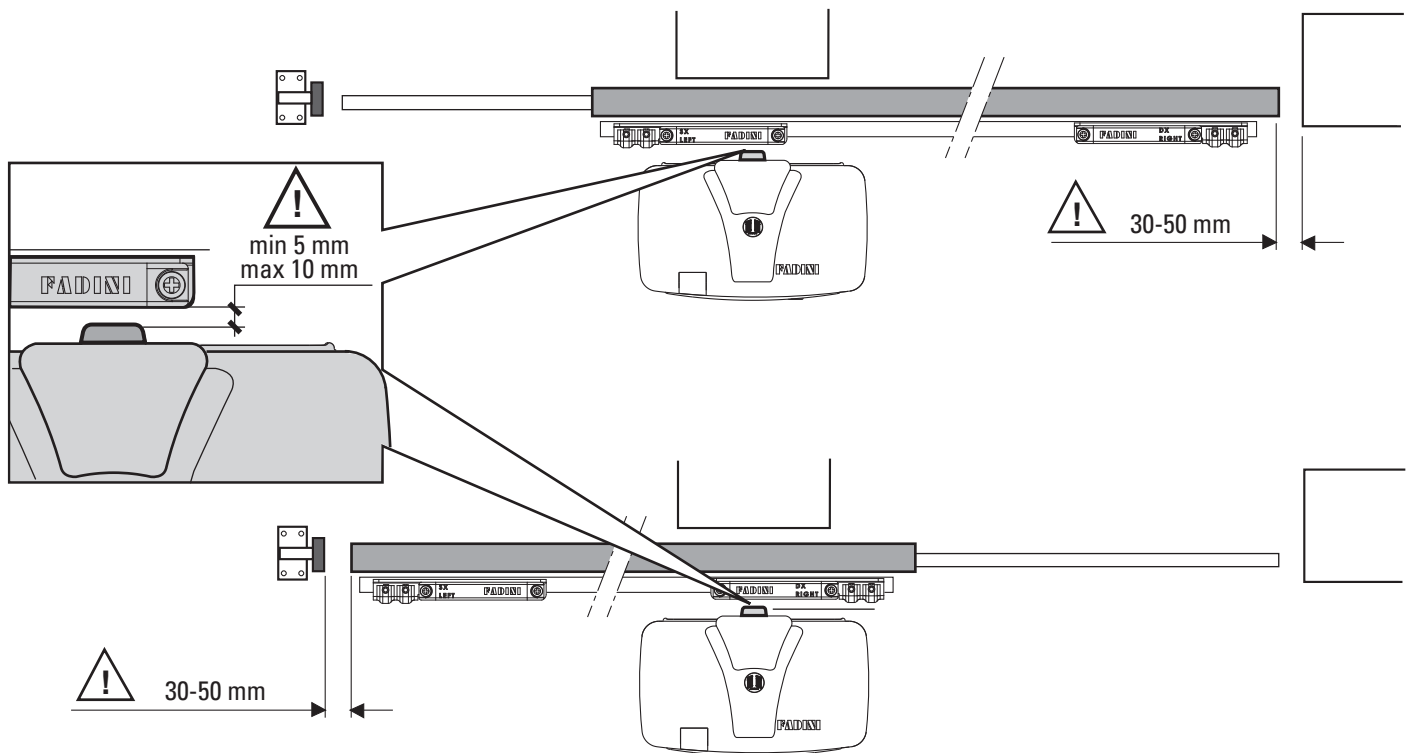
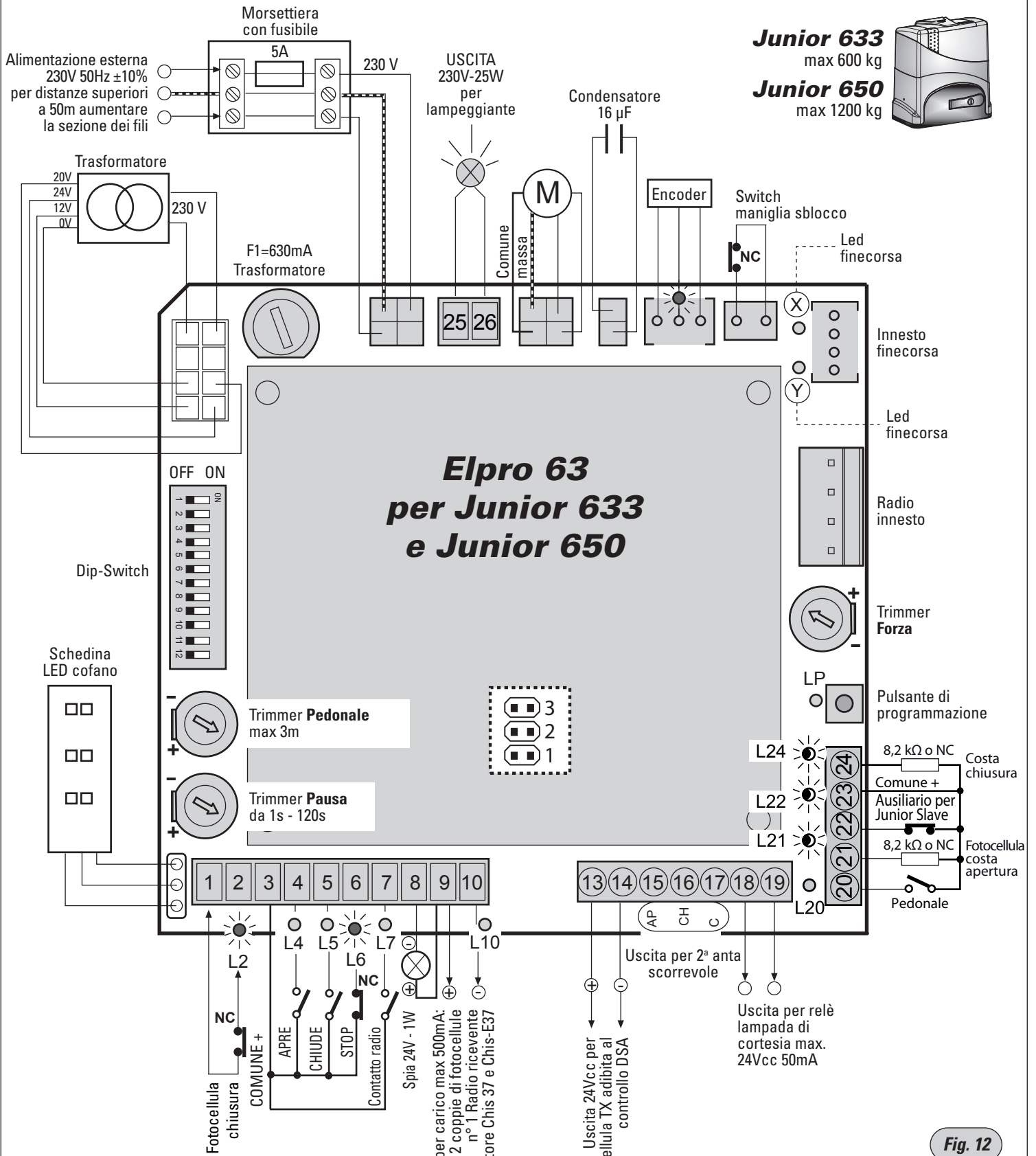

Fig. 11



Junior 633
max 600 kg
Junior 650
max 1200 kg



Elpro 63
per Junior 633
e Junior 650

Fig. 12

- 3. a ponticello inserito e intervento costa, inverte in apertura e in chiusura per un tratto doppio di corsa
- 2. a ponticello inserito e intervento costa, richiude in automatico dopo tempo di pausa
- 1. ponticello inserito per **Junior 650**, togliere per **Junior 633**

LED acceso (LED icon) **LED spento** (circle icon)

NOTA BENE:
I LED qui rappresentati sono allo stato normale di funzionamento corretto della scheda **ELPRO 63**. I led verdi devono essere sempre accesi

USCITA 24Vcc per carico max 500mA:
n° 2 coppie di fotocellule
n° 1 Radio ricevente
n° 1 Led selettore Chis 37 e Chis-E37

Uscita 24Vcc per fotocellula TX adibita al controllo DSA

Uscita per relè lampada di cortesia max. 24Vcc 50mA

ATTENZIONE: L'UTILIZZO DI ACCESSORI NON FADINI PUÒ DANNEGGIARE LA SCHEDA. UTILIZZARE SEMPRE CONTATTI PULITI PER GLI INGRESSI NA - NC

NOTA BENE:
Tutti i possibili collegamenti ai morsetti del programmatore sono illustrati anche nei fogli d'istruzione dei singoli accessori.

ATTENZIONE !! L'installazione di questo prodotto deve essere eseguita da persone professionalmente qualificate e abilitate secondo le normative di sicurezza vigenti. È importante leggere e seguire attentamente le istruzioni, per evitare un errato uso del prodotto stesso. Il programmatore elettronico ELPRO 63 è stato concepito e realizzato per la gestione degli scorrevoli elettromeccanici Junior 633 e Junior 650 con motori 230Vac. Ogni altro utilizzo, diverso da quanto specificato in questo libretto di istruzioni, è da considerarsi vietato.



ATTENZIONE !! La Meccanica Fadini declina ogni responsabilità per i danni derivanti a cose e/o persone dovuti all'eventuale errata installazione o alla NON messa a norma dell'impianto, secondo le vigenti leggi; si impone l'applicazione della direttiva macchine 2006/42/CE. Tutte le operazioni di manutenzione o verifica dello stato del prodotto devono essere effettuate da personale qualificato e professionalmente abilitato.

ATTENZIONE !! Prima di effettuare qualsiasi intervento sulla scheda, togliere l'alimentazione elettrica di rete. Si raccomanda inoltre di prendere visione del Libretto Normative di Sicurezza che la Meccanica Fadini mette a disposizione.

Descrizione generale: L'Elpro 63 è una scheda a microprocessore per il comando e la gestione dell'apricancello scorrevole Junior 633 e Junior 650, con programmazione ad autoapprendimento delle varie fasi di movimento del cancello.

Alimentazione: 230V ±10% 50Hz monofase. Rispondente alle normative di sicurezza di Bassa Tensione 2006/95/CE e Compatibilità Elettromagnetica 2004/108/CE.

Logica di funzionamento: dato l'impulso di comando di Apertura, esegue il funzionamento apertura-pausa-chiusura in automatico o semiautomatico con rallentamenti programmabili. Possibilità radio passo-passo, radio non inverte in apertura, con o senza prelampeggio, inversione di marcia all'urto con l'ostacolo, diagnostica a led, definizione mediante Dip-Switch dell'installazione Destra e Sinistra, diffusore a led Blu/Ambra sul carter di copertura per la segnalazione dello stato dell'apricancello.

LED DI DIAGNOSTICA: stato dei led in funzionamento corretto dell'impianto, i led verdi devono essere sempre accesi, i led rossi sempre spenti.

- L2 (verde acceso)** = Fotocellule, si spegne ad ostacolo presente
- L4 (rosso spento)** = Apre, si illumina ad impulso del comando di apertura
- L5 (rosso spento)** = Chiude, si illumina ad impulso del comando di chiusura
- L6 (verde acceso)** = Blocco, si spegne ad impulso del comando di stop
- L7 (rosso spento)** = Radio, si illumina ad ogni impulso dal trasmettitore
- L10 (rosso spento)** = Si illumina in caso di corto della 24Vcc. Si spegne quando viene tolto il corto
- L20 (rosso spento)** = Apertura pedonale, si illumina al contatto apre pedonale
- L21 (verde acceso)** = Fotocellula o costa in apertura, si spegne ad ostacolo presente
- L22 (verde acceso)** = Ingresso del 2° Junior
- L24 (verde acceso)** = Costa in chiusura, si spegne ad ostacolo presente
- LP (rosso spento)** = Led di programmazione, si accende in fase di programmazione
- X (rosso)** = led finecorsa, sempre acceso durante il movimento
- Y (rosso)** = led finecorsa, sempre acceso durante il movimento

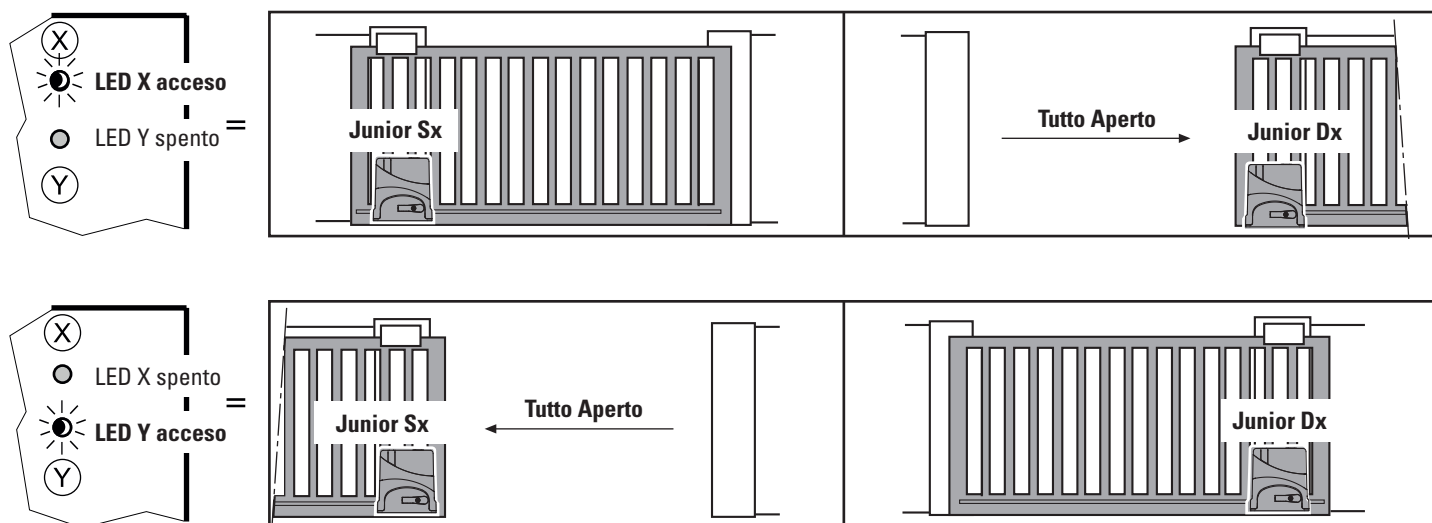
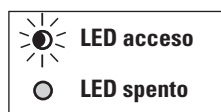





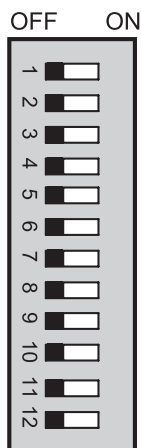





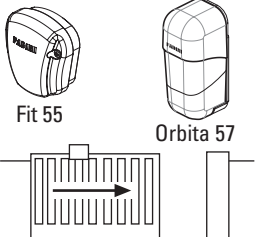
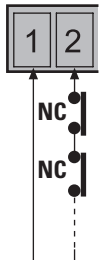

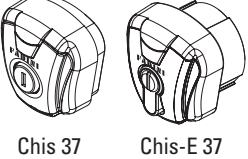
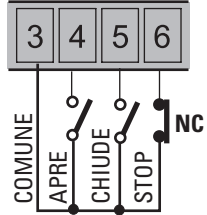
DIP-SWITCH permette di eseguire tutte le possibili funzioni dell'apricancello scorrevole Junior 633 e Junior 650

- 1 = OFF:** Fotocellula non ferma in apertura
- 2 = OFF:** Radio in apertura blocca e inverte
- 3 = OFF:** Funzionamento in Semiautomatico
- 4 = OFF:** Senza prelampeggio prima dell'apertura
- 5 = OFF:** Radio inverte il movimento ad ogni impulso
- 6 = OFF:** Rallentamenti (da programmare)
- 7 = OFF:** Attiva "Reverse": inverte la marcia all'urto
- 8 = OFF:** Lampeggiatore acceso in pausa
- 9 = OFF:** Nessuna richiusura dopo passaggio sulla fotocellula
- 10 = OFF:** Nessun controllo DSA sulle fotocellule
- 11 = OFF:** Junior 633/Junior 650 installato a Sinistra
- 12 = OFF:** Singolo Elpro 63, oppure del 1° Junior 633/Junior 650 MASTER

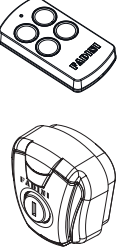
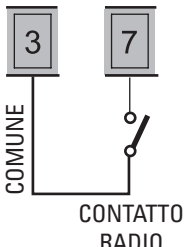

- 1 = ON:** Fotocellula ferma in apertura
- 2 = ON:** Radio in apertura non inverte (e non blocca)
- 3 = ON:** Chiude in automatico dopo tempo di pausa
- 4 = ON:** Prelampeggio fisso prima dell'apertura
- 5 = ON:** Contatto Radio: apre-blocco-chiude-blocco
- 6 = ON:** Sospende i rallentamenti
- 7 = ON:** Nessuna inversione di marcia all'urto
- 8 = ON:** Lampeggiatore spento in pausa
- 9 = ON:** Richiusura dopo passaggio sulla fotocellula
- 10 = ON:** Controllo DSA fotocellula prima di partire
- 11 = ON:** Junior 633/Junior 650 installato a Destra
- 12 = ON:** Elpro 63 SLAVE del 2° Junior 633/Junior 650

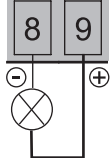
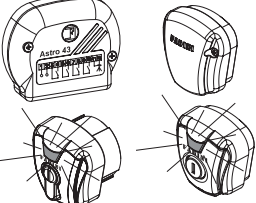
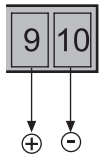
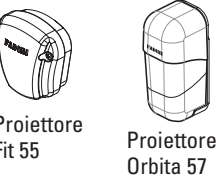
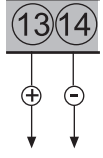
COLLEGAMENTI ELETTRICI AI MORSETTI E LORO FUNZIONI

Accessorio	Collegamenti elettrici	Dip-Switch e segnalazione LED delle varie funzioni
Fotocellule in chiusura: 	 <p>Tutti i contatti NC delle Fotocellule di sicurezza in fase di chiusura, devono essere collegati in serie ai morsetti 1 e 2</p>	DIP-SWITCH 1  <p>ON: ferma in apertura e inverte in chiusura a ostacolo rimosso 1 OFF: non ferma in apertura e inverte in chiusura in presenza di ostacolo</p>  L2 verde Acceso = nessun ostacolo presente, si spegne ad ostacolo presente
Selettore a chiave: 	 <p>Contatti NA e NC da collegare ai rispettivi morsetti dei selettori o pulsantiere. Tutte le possibili configurazioni sono allegate ai rispettivi accessori di comando</p>	<ul style="list-style-type: none">  L4 rosso Spento= nessun contatto APRE, si accende ad ogni impulso di apertura  L5 rosso Spento= nessun contatto CHIUDE, si accende ad ogni impulso di chiusura  L6 verde Acceso= contatto di STOP chiuso, si spegne ad ogni contatto di stop
Contatto Radio: 	 <p>Collegando un qualsiasi contatto NA tra i due morsetti si può ottenere ad ogni impulso:</p> <ul style="list-style-type: none"> - Solo apertura: Dip 2=ON e Dip 5=OFF - Inversione di marcia ad ogni impulso Dip 2=OFF e Dip 5=OFF - Passo Passo: Apre-Stop-Chiude-Stop Dip 2=OFF e Dip 5=ON 	DIP-SWITCH 2 e 5 <i>(NON devono mai essere contemporaneamente ON)</i>  <p>ON: In apertura non inverte e non blocca 2 OFF: In apertura blocca e inverte sempre</p>  <p>ON: Passo passo con blocco intermedio 5 OFF: Inverte il movimento ad ogni impulso radio</p> <ul style="list-style-type: none">  L7 rosso Spento = nessun contatto RADIO, si accende ad ogni impulso del contatto radio
Uscita Spia di Segnalazione da 24V- 1W:	 <p>Uscita per una eventuale lampada di segnalazione dello stato dell'automazione: Spia Accesa = Cancelli Aperti Spia Spenta = Cancelli Chiusi Lampeggia a 0,5s (veloce)= movimento di chiusura Lampeggia a 1s (normale)= movimento di apertura</p>	
Uscita 24V: 	 <p>USCITA 24Vcc per carico max: n° 2 coppie di fotocellule n° 1 Radio ricevente n° 1 Led selettore Chis 37/Chis-E37 Tutte le istruzioni sono allegate ai rispettivi accessori di comando</p>	
Uscita 24V cc/ca per controllo DSA: 	 <p>Uscita 24 Volt per alimentare le fotocellule trasmettitori (alimentate in parallelo), per il controllo DSA: Dispositivo di Sicurezza Autotest= prima di ogni movimento del cancello, se questa funzione è abilitata, c'è un controllo di tutti i dispositivi di sicurezza affinché siano correttamente funzionanti. In caso contrario l'automazione non parte e viene segnalato sul carter del Junior con un lampeggio color Blu e Arancione.</p>	DIP-SWITCH 10  <p>ON: Controllo DSA delle fotocellule. Devono necessariamente essere alimentati i proiettori delle fotocellule con le uscite 13-14 10 OFF: Nessun controllo DSA delle fotocellule</p>

COLLEGAMENTI ELETTRICI AI MORSETTI E LORO FUNZIONI

Accessorio

Collegamenti elettrici

Dip-Switch e segnalazione LED delle varie funzioni

Collegamenti per n° 2 scorrevoli Junior 633 o Junior 650

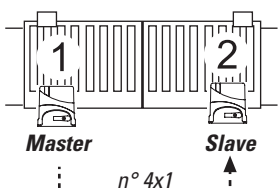

! È importante determinare l'Elpro 63 MASTER che comanda e controlla l'Elpro 63 SLAVE con il Dip-Switch 12. Tutti gli accessori di comando, di segnalazione e di sicurezza devono essere collegati ai morsetti dell'Elpro 63 MASTER il quale gestisce e comanda tutto l'impianto. Se le due ante non sono lunghe uguali, installare l'Elpro 63 Master sull'anta più lunga.

Eseguire i seguenti collegamenti:

Elpro 63 MASTER

Dip-Switch 12=OFF:

- morsetto 15 (apre) ----->
- morsetto 16 (chiude) ----->
- morsetto 17-23 (comune) ----->
- morsetto 22 ----->

Elpro 63 SLAVE

Dip-Switch 12=ON:

- morsetto 4 (apre) ----->
- morsetto 5 (chiude) ----->
- morsetto 3 (comune) ----->
- morsetto 16 (chiude) ----->
- morsetto 17 ponticellato con 23
- morsetto 1 ponticellato con 2
- morsetto 3 (comune) ponticellato con 6 (stop)

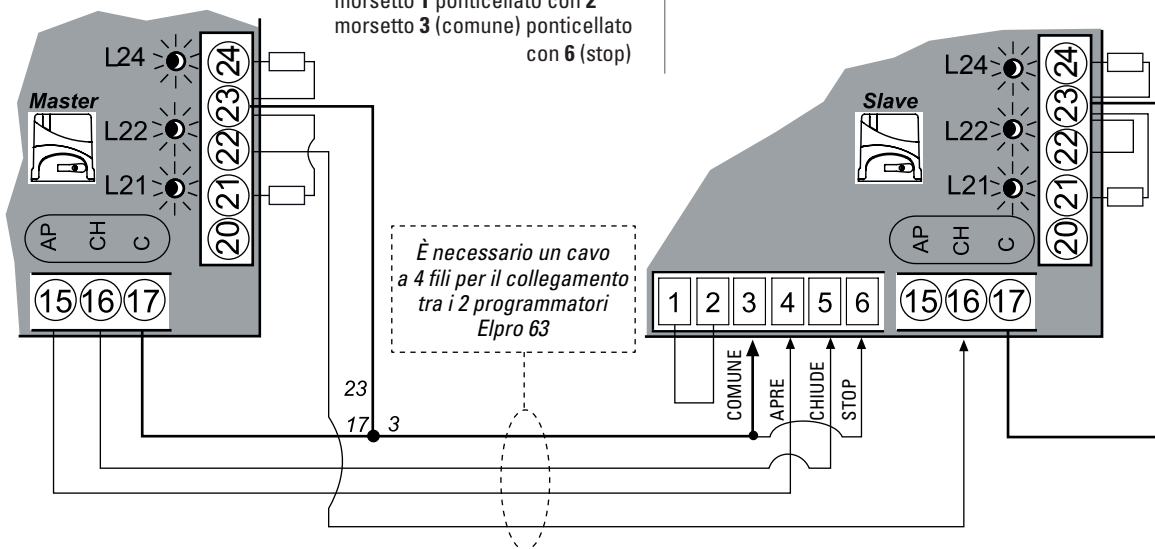

! PROGRAMMARE SEPARATAMENTE I JUNIOR MASTER E SLAVE UNA VOLTA ESEGUITI I COLLEGAMENTI E POSIZIONATI CORRETTAMENTE I DIP-SWITCH

DIP-SWITCH 12

- ON: Elpro 63 SLAVE (2° Junior 633/Junior 650)
- 12 OFF: Elpro 63 MASTER (1° Junior 633/Junior 650)

! Si rimanda alle pagine precedenti la composizione dei Dip-Switch relativi ai singoli accessori e funzioni

☀ L21, L22 e L24 verdi accesi di entrambi i programmatori a conferma della corretta comunicazione tra i due Elpro 63

Uscita relè per lampada di cortesia 24V 50mA

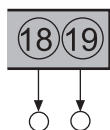

Uscita per relè lampada di cortesia max 24V 50mA

Ingresso pedonale

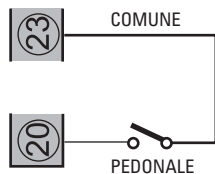
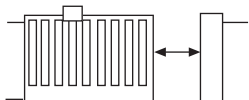

Ingresso NA per un contatto esterno per l'apertura pedonale

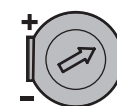

Trimmer Pedonale: si regola la distanza di apertura del cancello per il contatto di apertura pedonale fino a 3 metri. In funzione Automatico (Dip 3 = ON, richiude trascorso il tempo di pausa)

Contatto NC per ingresso 2° Junior



Ponticello presente. Contatto NC per i collegamenti al 2° Junior

Lampeggiante 230V max 25W

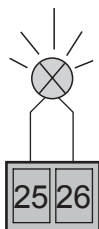

USCITA 230V max 25W per lampeggiante

DIP-SWITCH 4 e 8





- ON: Prelampeggio prima dell'apertura
- 4 OFF: Senza prelampeggio

- ON: Lampeggiante disattivato durante la pausa in Funzionamento Automatico (con Dip 3= ON)
- 8 OFF: Lampeggia durante la pausa in Funzionamento Automatico (con Dip 3= ON)

COLLEGAMENTI ELETTRICI AI MORSETTI E LORO FUNZIONI

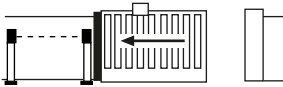
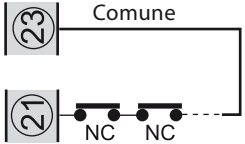
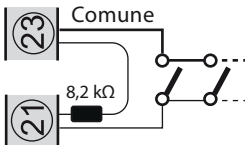
COSTE DI SICUREZZA

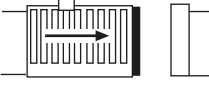
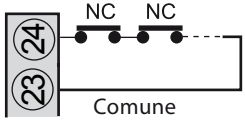
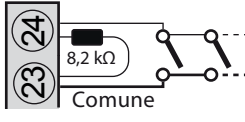
I due ingressi previsti per la gestione dei bordi sensibili, sono separati per la fase di apertura e la fase di chiusura e vengono riconosciuti dalla scheda Elpro 63 durante la fase di programmazione.
 Grazie alla presenza di un circuito a microcontrollore dedicato e separato a bordo della scheda, viene continuamente monitorata l'effettiva integrità e perfetta funzionalità delle coste di sicurezza. Ogni eventuale guasto o perdita di efficienza verrà segnalato tramite il lampeggio dei led L21 e L24.
 In caso di ostacolo rilevato a seguito dell'intervento delle coste di sicurezza (o fotocellula in apertura), il cancello inverte per un breve tratto liberando l'ostacolo.

Accessorio	Collegamenti elettrici	Dip-Switch e segnalazione LED delle varie funzioni
<p>Ingresso Fotocellule e Coste di sicurezza in Apertura</p> 	 <p><i>In serie se coste meccaniche NC</i></p>  <p><i>In parallelo se coste resistive 8,2 kΩ</i></p>	 <p>Normalmente acceso: quando interviene la costa il led si spegne. L21</p>
<p>Ingresso Coste di sicurezza in Chiusura</p> 	 <p><i>In serie se coste meccaniche NC</i></p>  <p><i>In parallelo se coste resistive 8,2 kΩ</i></p>	 <p>Normalmente acceso: quando interviene la costa il led si spegne. L24</p>

FUNZIONI: DESCRIZIONE DELLE FUNZIONALITÀ DELLO SCORREVOLE JUNIOR 633 e JUNIOR 650

ATTENZIONE: ogni variazione sulle impostazioni dei DIP-SWITCH, relative alle funzioni desiderate, verrà eseguita al successivo comando di apertura o chiusura ad eccezione del DIP-SWITCH N° 11 che viene appreso e memorizzato solo in fase di programmazione.



REGOLAZIONE DELLA FORZA: La regolazione della Forza attraverso il Trimmer deve essere sufficiente a muovere il cancello. Tale regolazione determina anche la forza in rallentamento e la resistenza all'urto con un ostacolo. Una forza troppo elevata all'inerzia del cancello comporta una non corretta installazione secondo le normative di sicurezza EN 12445 e EN 12453.

Pertanto si obbliga l'installatore, una volta regolata la Forza esercitata sul cancello motorizzato, di verificare le forze in gioco secondo quanto stabilito dalla normativa EN 12445 e EN 12453; queste sono documentate dal manuale "Normative di Sicurezza" che la ditta costruttrice mette a disposizione.

Descrizione

Dip-Switch e segnalazione LED delle varie funzioni

Automatico/Semiautomatico:

Ciclo Automatico: ad un impulso di comando apre, il cancello si apre, si ferma in Pausa per il tempo impostato sul **Trimmer Pausa**, scaduto il quale richiude automaticamente.

Ciclo Semiautomatico: ad un impulso di comando apre, il cancello muove in apertura. Per Chiudere il passaggio bisogna dare l'impulso di chiusura.

DIP-SWITCH 3

- ON: Chiude in Automatico
- 3 OFF: Semiautomatico

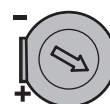

Trimmer Pausa: si regola il tempo di pausa nella modalità Automatico da 1s fino a 120s

Rallentamenti:

Durante la programmazione si consiglia di impostare le posizioni di inizio rallentamento in apertura e in chiusura, successivamente si possono sospendere o ripristinare mediante il Dip-Switch 6.

La velocità di rallentamento della corsa finale del cancello è tarata in fabbrica, mentre la coppia è proporzionale alla forza esercitata dal Junior mediante il **Trimmer Forza**.

DIP-SWITCH 6

- ON: Sospende i rallentamenti programmati
- 6 OFF: Attiva i rallentamenti programmati

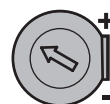

Trimmer Forza: regola la coppia esercitata sul cancello

Inversione di marcia al contatto con l'ostacolo:

Funzione che permette l'inversione del movimento al contatto con un ostacolo.

- **Fase di Apertura:** la funzione inverte la marcia per 10 cm liberando l'ostacolo.

- **Fase di Chiusura:** la funzione inverte la marcia fino al fincorsa di apertura.

La sensibilità della funzione è proporzionale alla forza esercitata dal Junior mediante il **Trimmer Forza**

N.B. Se per 5 volte consecutive rileva un ostacolo durante un ciclo completo di apre-pausa-chiude, il cancello rimane aperto e la lampada lampeggia color Blu. Rimane in attesa di un comando.

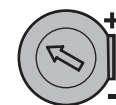

Trimmer Forza: regola la coppia esercitata sul cancello.

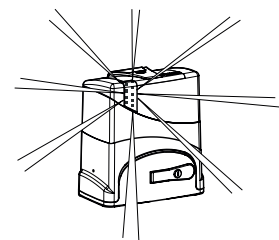

Richiusura al passaggio sulla coppia di fotocellule:

Funzione che permette la richiusura automatica dopo 3s dal passaggio sulla coppia di fotocellule.

DIP-SWITCH 9

- ON: Attiva la richiusura automatica al passaggio sulla coppia di fotocellule
- 9 OFF: Nessuna richiusura automatica

DSA: Controlla fotocellule prima di partire

Dispositivo di Sicurezza Autotest = prima di ogni movimento del cancello, se questa funzione è abilitata, c'è un controllo di tutti i dispositivi di sicurezza affinché siano correttamente funzionanti. In caso contrario l'automazione non parte e viene segnalato sul carter del Junior con un lampeggio color Blu e Arancione.

DIP-SWITCH 10

- ON: Controllo DSA delle fotocellule. Devono necessariamente essere alimentati i proiettori delle fotocellule con le uscite 13-14
- 10 OFF: Nessun controllo DSA delle fotocellule

Apertura mediante Orologio esterno:

Collegamento: collegare in parallelo il contatto NA dell'Orologio con il morsetto n° 4 APRE e n° 3 COMUNE, attivando la richiusura automatica con il Dip-Switch n° 3=ON

Funzionamento: programmare l'orario di apertura sull'orologio; all'ora impostata il cancello si apre rimanendo aperto (il lampeggiante si spegne) e non accetterà più nessun comando (anche radio) sino allo scadere del tempo impostato sull'orologio, allo scadere del quale, dopo il tempo di pausa, seguirà la chiusura automatica.

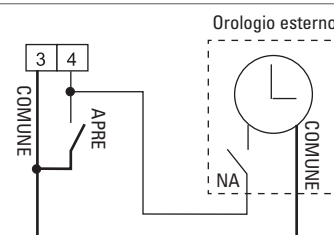

- ON: Chiude in Automatico
- 3

PROGRAMMAZIONE E AUTOAPPRENDIMENTO DELLA CORSA



IMPORTANTE: la programmazione del Junior deve essere eseguita alla prima installazione. Anche in mancanza di alimentazione di rete, la programmazione è memorizzata.

Dopo ogni modifica della posizione dei finecorsa, delle funzioni tramite dip-switch o del collegamento degli accessori di sicurezza, è obbligatorio riprogrammare la corsa del cancello con la medesima procedura.

Per installazioni con n° 2 Junior (Master e Slave) è necessario eseguire la programmazione su ogni Junior singolarmente.



IMPORTANTE: verificare la presenza delle battute di apertura e chiusura, mentre le staffe dei finecorsa di apertura e chiusura devono essere fissate sulla cremagliera nelle posizioni di intervento.



IMPORTANTE: DURANTE TUTTA LA PROGRAMMAZIONE È NECESSARIO ATTENDERE LA LETTURA AUTOMATICA DEL FINECORSA MAGNETICO DEL JUNIOR SULLE STAFFE DI APERTURA E CHIUSURA FISSATE ALLA CREMAGLIERA.

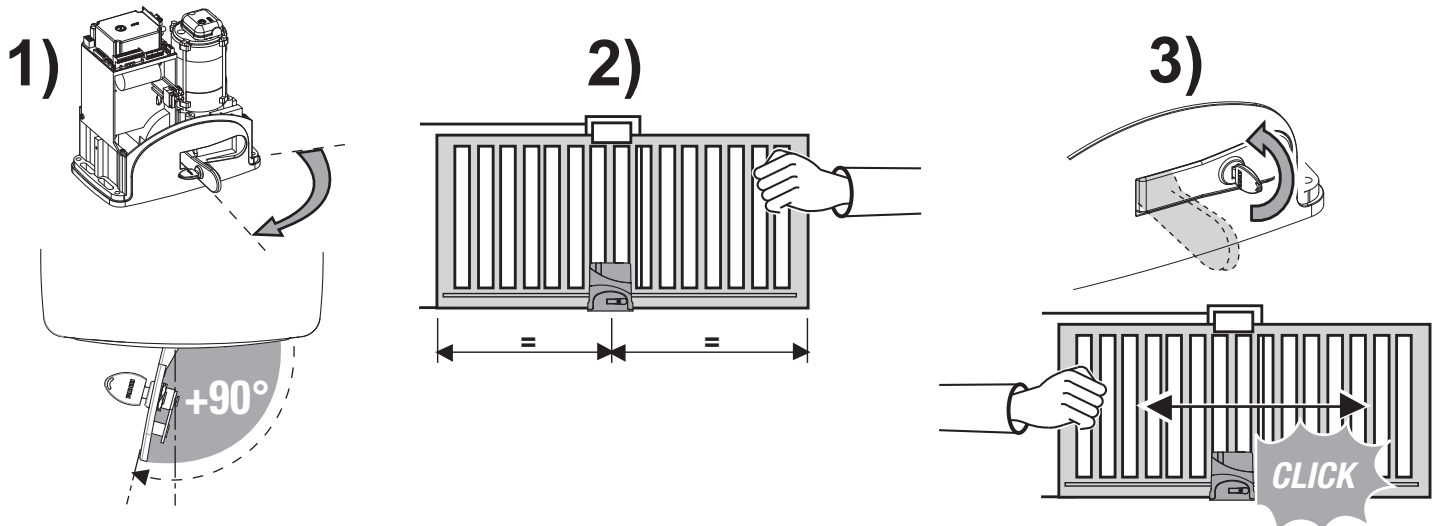

1ª Operazione: sbloccare aprendo fino alla sua battuta (oltre i 90°) la maniglia di sblocco con la chiave cifrata e rendere libero il cancello dal Junior, quindi posizionare il cancello a **circa metà della sua corsa**. Ripristinare il blocco chiudendo la maniglia.

Come sicurezza, quando viene liberata la maniglia di sblocco, l'alimentazione elettrica alla scheda Elpro 63 viene tolta.

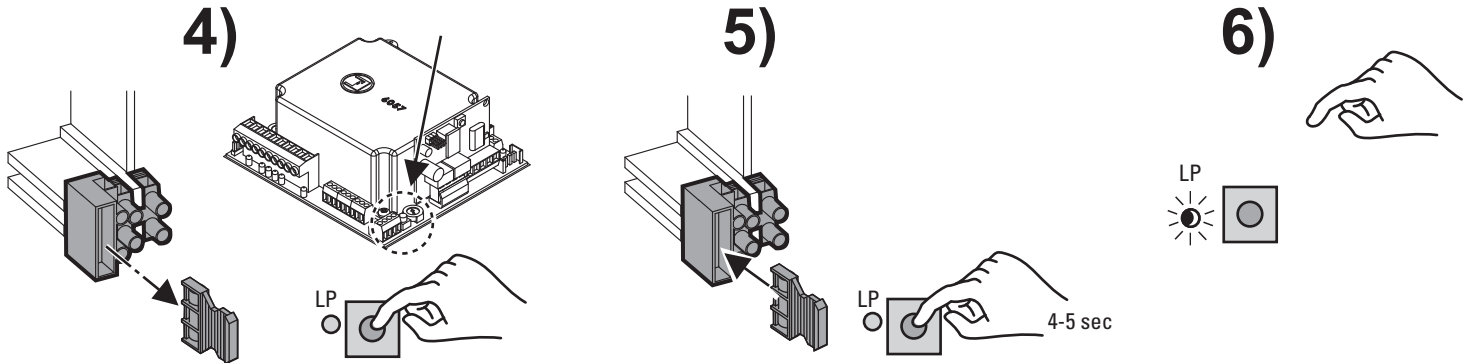

2ª Operazione: apprendimento della corsa e dei rallentamenti.

Togliere alimentazione alla scheda elettronica estraendo completamente il fusibile di linea 230V dalla sua sede, posizionato frontalmente, sotto la scheda Elpro 63.

Premere e mantenere premuto il pulsante P e successivamente inserire il fusibile di linea. Dopo 4-5 secondi rilasciare il Pulsante P: il led LP inizierà a lampeggiare segnalando la fase di programmazione.

7)

Premere con un impulso: il Junior inizierà a muovere il cancello **in apertura**

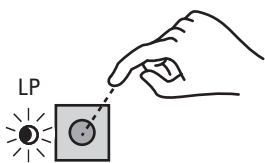

8)

Inizio del rallentamento in apertura: premere con un impulso quando si desidera che inizi la fase di rallentamento e **attendere che arrivi alla lettura del finecorsa**

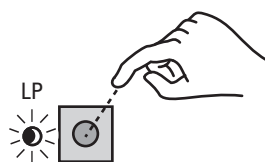

9)

Premere con un impulso: il Junior inizierà a muovere il cancello **in chiusura**

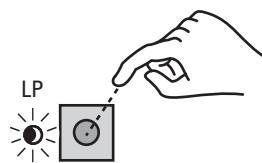

10)

Inizio del rallentamento in chiusura: premere con un impulso quando si desidera che inizi la fase di rallentamento e **attendere che arrivi alla lettura del finecorsa**

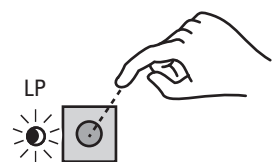

Al termine della programmazione attendere che il led LP lampeggi fino a spegnersi definitivamente.



Fig. 13

APERTURA DELLA MANIGLIA DI SBLOCCO PER IL MOVIMENTO MANUALE DEL CANCELLO

Agendo sulla maniglia di sblocco con la chiave cifrata, viene sempre tolta l'**alimentazione elettrica**.

Per lo **sblocco** e il successivo movimento manuale del cancello, bisogna che la maniglia sia aperta fino alla sua battuta oltre i 90°. Alla chiusura e successivo impegno della serratura, viene ripristinata l'**alimentazione di rete** alla scheda elettronica.

IMPORTANTE: tola l'alimentazione con la chiave di sblocco, al ripristino della tensione di rete, il primo movimento del Junior è sempre in chiusura, a velocità normale di funzionamento e senza i rallentamenti programmati.

Al successivo ciclo completo (apertura-pausa-chiusura) esegue tutte le funzioni programmate.

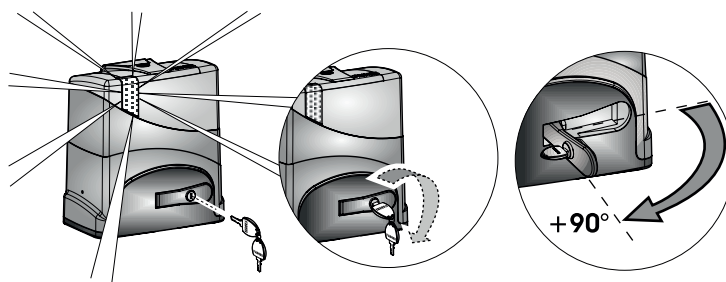

1) Inserire la chiave personalizzata

2) Girare la chiave: si toglie alimentazione (lampada blu spenta)

3) Aprire la maniglia: aprire totalmente la maniglia fino alla sua battuta

Fig. 14

CAUSA E INTERVENTI SU EVENTUALI MALFUNZIONAMENTI

Il dispositivo a "led" sul carter di protezione è a luce fissa di colore **BLU** quando l'automatismo ha un corretto funzionamento; lampeggia o diventa di colore **ARANCIONE** in presenza di eventuali anomalie sull'impianto elettrico.

Anomalie	Causa	Interventi
Il cancello non si muove	<ul style="list-style-type: none"> - Nessuna programmazione effettuata - Uno o più contatti NC aperti - Fusibili bruciati - Forza troppo bassa - Fotocellule non allineate o disturbate 	<ul style="list-style-type: none"> - Eseguire la programmazione (pag.14) - Controllare tutti i contatti NC (led verdi devono essere tutti accesi) - Controllare lo stato di tutti i fusibili - Agire sul Trimmer della Forza per aumentarla - Allineare le fotocellule e verificare il loro stato
Lampada a led sul carter spenta	<ul style="list-style-type: none"> - Mancanza di alimentazione 230 V - Fusibile di linea da 5 A bruciato - Fusibile per 24 V da 630 mA bruciato 	<ul style="list-style-type: none"> - Controllare la linea e tutti i fusibili - Il cancello può andare a sbattere contro le battute di arresto, regolare le staffe dei finecorsa (vedere pag.7)
Lampada a led sul carter lampeggia BLU	<ul style="list-style-type: none"> - Serratura della maniglia di sblocco non chiusa 	<ul style="list-style-type: none"> - Chiudere e rimuovere la chiave dalla serratura
Lampada a led sul carter lampeggia BLU-ARANCIONE in modo alternato	<ul style="list-style-type: none"> - Per 5 volte consecutive è stata rilevata la presenza di un ostacolo o di possibili attriti durante i movimenti 	<ul style="list-style-type: none"> - Rimuovere gli ostacoli presenti e dare un comando di apertura/chiusura - Rimuovere eventuali attriti sulle guide del cancello scorrevole - Il cancello può andare a sbattere contro le battute di arresto, regolare le staffe dei finecorsa (vedere pag.7)
Lampada a led sul carter lampeggia BLU-ARANCIONE in modo alternato	<ul style="list-style-type: none"> - Malfunzionamento delle fotocellule al controllo DSA effettuato prima del movimento 	<ul style="list-style-type: none"> - Riallineare le fotocellule - Togliere per qualche secondo alimentazione alle fotocellule - L'alimentazione delle fotocellule DSA deve essere collegata ai morsetti 13-14
Il cancello inizia a muoversi, poi si ferma oppure inverte la marcia	<ul style="list-style-type: none"> - Rileva la presenza continua di un ostacolo o di possibili attriti durante i movimenti 	<ul style="list-style-type: none"> - Rimuovere gli ostacoli presenti e dare un comando di apertura/chiusura - Agire sul Trimmer della Forza per aumentarla
	<ul style="list-style-type: none"> - Fotocellule non allineate 	<ul style="list-style-type: none"> - Riallineare le fotocellule

REGISTRO DI MANUTENZIONE
consegnare all'utilizzatore finale dell'impianto



Indirizzo impianto:		Manutentore:	Data:
Tipo di installazione: Cancello scorrevole <input checked="" type="checkbox"/> Portone a libro <input type="checkbox"/> Cancello a battente <input type="checkbox"/> Barriera stradale <input type="checkbox"/> Basculante <input type="checkbox"/> Dissuasore <input type="checkbox"/> Portone ad impacco laterale <input type="checkbox"/> <input type="checkbox"/>		Modello attuatore:	Quantità dei modelli installati:
		Dimensioni dell'anta:	
		Peso singola anta:	Data di installazione:

ATTENZIONE: questo documento deve contenere gli interventi ordinari e straordinari di installazione, manutenzione, riparazione e le modifiche di intervento svolte con ricambi originali Fadini. Questo documento, come tale, deve essere disponibile alle ispezioni da parte di organismi autorizzati, e una copia deve essere consegnata all'utilizzatore finale.

L'installatore/manutentore garantisce sulla funzionalità e sicurezza dell'impianto solamente se gli interventi di manutenzione sono eseguiti da personale tecnico qualificato da lui incaricato e concordato con l'utilizzatore finale.

N°	Data intervento	Descrizione intervento	Tecnico manutentore	Utilizzatore finale
1				
2				
3				
4				
5				
6				

Timbro e firma
tecnico installatore/manutentore

Firma per accettazione
utilizzatore finale
committente

da consegnare all'utilizzatore finale dell'impianto



DATI TECNICI

Dati tecnici	JUNIOR 633	JUNIOR 650
Tensione di alimentazione	230 V - 50 Hz	230 V - 50 Hz
Tensione motore	230 Vac	230 Vac
Potenza assorbita max.	400 W	510 W
Corrente assorbita max.	2 A	2,4 A
Forza di spinta massima	600 N	1.000 N
Peso massimo cancello	600 kg	1.200 kg
Numero di giri motore	1.350 rpm	1.350 rpm
Velocità	10 m/1'	10 m/1'
Rapporto	1:31	1:31
Grado di protezione	IP 54	IP 54
Tipo di olio	Oil Fadini - cod. 706L	Oil Fadini - cod. 706L
Temperatura di lavoro	-20°C +50°C	-20°C +50°C
Peso	11,3 kg	13,5 kg
Frequenza utilizzo	Intensivo	Intensivo
Ciclo di servizio: 60 s apertura/chiusura - 60 s pausa		
Tempo ciclo completo: 240 s = massimo 15 cicli/ora		

La Ditta costruttrice si riserva di apportare modifiche al presente libretto senza preavviso, inoltre non si assume nessuna responsabilità per eventuali errori o danni a cose e persone.

TECHNICAL SPECIFICATIONS

Technical specifications	JUNIOR 633	JUNIOR 650
Electrical power supply voltage	230 V - 50 Hz	230 V - 50 Hz
Motor power supply	230 Vac	230 Vac
Power absorbed max	400 W	510 W
Current Absorbed max	2 A	2,4 A
Maximum thrust force	600 N	1.000 N
Weight of the gate	600 kg	1.200 kg
Motor revolutions	1.350 rpm	1.350 rpm
Speed	10 m/1'	10 m/1'
Ratio	1:31	1:31
Protection Grade	IP 54	IP 54
Oil type	Oil Fadini - Item 706L	Oil Fadini - Item 706L
Operational temperature	-20°C +50°C	-20°C +50°C
Junior weight	11,3 kg	13,5 kg
Frequency of use	Intensive	Intensive
Duty cycle: 60 s opening/closing - 60 s pause		
Complete cycle time: 240 s = maximum 15 cycles/hour		

The manufacturing firm reserves the right to modify this manual without notice; in addition it assumes no responsibility for possible errors or damages to properties or persons.

DONNEES TECHNIQUES

Données techniques	JUNIOR 633	JUNIOR 650
Tension d'alimentation	230 V - 50 Hz	230 V - 50 Hz
Tension moteur	230 Vac	230 Vac
Puissance absorbée max.	400 W	510 W
Courant absorbé max.	2 A	2,4 A
Force de poussée maximale	600 N	1.000 N
Poids max du portail	600 kg	1.200 kg
Nombre de tours du moteur	1.350 rpm	1.350 rpm
Vitesse	10 m/1'	10 m/1'
Rapport	1:31	1:31
Degré de protection	IP 54	IP 54
Type d'huile	Oil Fadini - art. 706L	Oil Fadini - art. 706L
Température de service	-20°C +50°C	-20°C +50°C
Poids	11,3 kg	13,5 kg
Fréquence d'utilisation	Intensive	Intensive

Cycle de service: 60 s ouverture/fermeture - 60 s pause
Temps de cycle complet: 240 s = maximum 15 cycles/heure

Le fabricant se réserve le droit de modifier ce manuel d'instructions sans préavis et décline toute responsabilité en cas d'erreurs et/ou dommages matériels ou personnels.

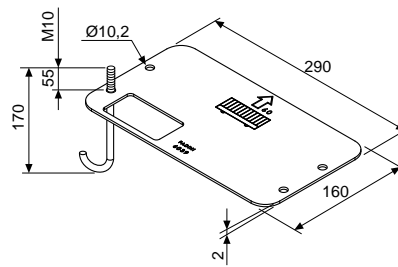
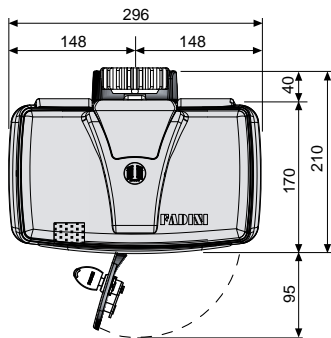
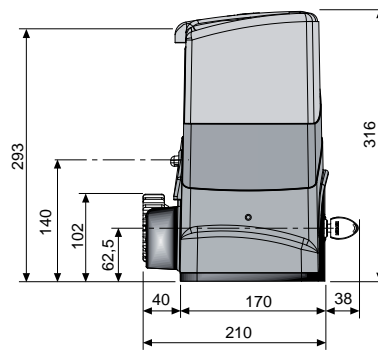
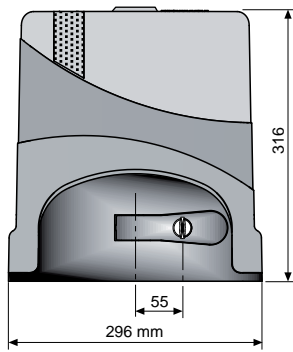

Piastra di fondazione
Base plate
Plaque de fondation

Timbro dell'Installatore
Installer's Stamp
Cachet de l'installateur



meccanica
FADINI

Via Mantova, 177/A - 37053 Cerea (VR) Italy
Ph +39 0442 330422 Fax +39 0442 331054
info@fadini.net www.fadini.net