

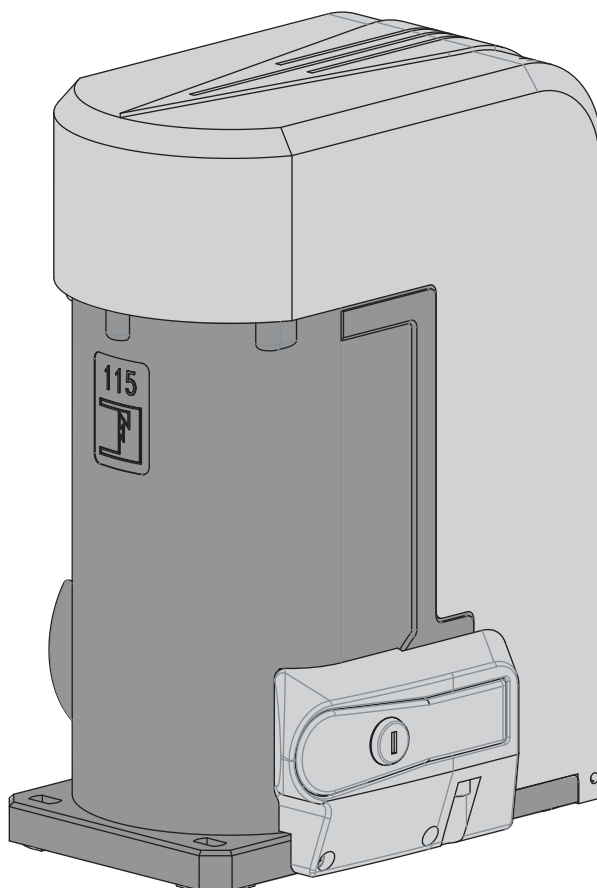

I	Libretto di istruzioni	pag.	1 - 8
GB	Instructions manual	pages	9 - 16
F	Notice d'instructions	page	17 - 24
D	Libretto di istruzioni	pag.	25 - 32



**apricancello elettromeccanico scorrevole
per cancelli fino a
1.250 kg versione da 0,5 CV
1.850 kg versione da 1,0 CV**



EN 13241
EN 12453
EN 12445

Made in Italy



FADINI
l'apricancello

AVVERTENZE GENERALI PER LA SICUREZZA DELLE PERSONE

INTRODUZIONE

Questa automazione è stata progettata per un utilizzo esclusivo per quanto indicato in questo libretto, con gli accessori di sicurezza e di segnalazione minimi richiesti e con i dispositivi **FADINI**. □ Qualsiasi altra applicazione non espressamente indicata in questo libretto potrebbe provocare disservizi o danni a cose e persone. □ Meccanica Fadini snc non è responsabile per eventuali danni derivati da usi impropri e non specificatamente indicati in questo libretto; non risponde inoltre di malfunzionamenti derivati dall'uso di materiali e/o accessori non indicati dalla ditta stessa. □ La ditta costruttrice si riserva di apportare modifiche ai propri prodotti senza preavviso. □ Tutto quanto non espressamente indicato in questo manuale di istruzioni non è permesso.

PRIMA DELL'INSTALLAZIONE

Prima di qualsiasi intervento valutare l'idoneità dell'ingresso da automatizzare, nonché la sua condizione e la struttura. □ Accertarsi che non si verifichino situazioni di impatto, schiacciamento, cesoiamento, convogliamento, taglio, uncinamento e sollevamento, tali da poter pregiudicare la sicurezza delle persone. □ Non installare il prodotto nelle vicinanze di fonti di calore ed evitare il contatto con sostanze infiammabili. □ Tenere lontano dalla portata di bambini qualsiasi dispositivo (trasmettitori, lettori di prossimità, selettori, ecc.) atto ad avviare l'automazione. □ Il transito nella zona di luce di passaggio deve avvenire unicamente con l'automazione ferma. □ Non consentire a bambini e/o persone di stazionare nei pressi dell'impianto con l'automazione in movimento. □ Per garantire un livello adeguato di sicurezza dell'impianto è necessario utilizzare fotocellule, bordi sensibili, spire magnetiche e sensori di presenza per mettere in sicurezza l'intera area interessata al movimento del cancello. □ Servirsi di strisce giallo-neri o di adeguati segnali per identificare i punti pericolosi dell'installazione. □ Togliere sempre l'alimentazione elettrica all'impianto se si effettuano interventi di manutenzione e/o pulizia. □ In caso di asportazione dell'attuatore, non tagliare i fili elettrici, ma toglierli dalla morsettiera allentando le viti di serraggio dentro la scatola di derivazione.

INSTALLAZIONE

L'intera installazione deve essere effettuata da personale tecnico qualificato, in osservanza della Direttiva Macchine 2006/42/CE e in particolare le norme EN 12445 ed EN 12453. □ Verificare la presenza, a monte dell'impianto, di un interruttore di linea 230 V - 50 Hz magneto-termico differenziale da 0,03 A. □ Utilizzare corpi di prova idonei per le prove di funzionamento nella rilevazione della presenza, in prossimità o interposti, ai dispositivi di sicurezza come fotocellule, bordi sensibili, ecc. □ Eseguire una attenta analisi dei rischi, utilizzando appositi strumenti di rilevazione di impatto e schiacciamento del bordo principale di apertura e chiusura, secondo quanto indicato nella normativa EN 12445. □ Individuare la soluzione più indicata per eliminare o ridurre tali rischi. □ Nel caso in cui il cancello da automatizzare fosse dotato di un ingresso pedonale, è opportuno predisporre l'impianto in maniera tale da interdire il funzionamento del motore quando l'ingresso pedonale è utilizzato.

□ Fornire indicazioni sulla presenza dell'impianto realizzato con l'applicazione di targhe segnaletiche con marcatura CE sul cancello. □ L'installatore è tenuto ad informare ed istruire l'utilizzatore finale circa l'uso corretto dell'impianto; ciò avviene rilasciandogli una documentazione firmata definita fascicolo tecnico, comprensiva di: schema e componenti dell'impianto, analisi dei rischi, verifica degli accessori di sicurezza, verifica delle forze di impatto e segnalazione dei rischi residui.

INDICAZIONI PER L'UTILIZZATORE FINALE

L'utilizzatore finale è tenuto a prendere visione e ricevere informazioni unicamente per quanto concerne il funzionamento dell'impianto e diviene lui stesso responsabile del corretto uso. □ Deve stipulare un contratto di manutenzione ordinaria e straordinaria (su chiamata) con l'installatore/manutentore. □ Qualsiasi intervento di riparazione deve essere effettuato solo da personale tecnico qualificato. □ Conservare sempre il presente manuale di istruzioni.

AVVERTENZE PER IL BUON FUNZIONAMENTO DELL'IMPIANTO

Per una resa ottimale dell'impianto nel tempo e secondo le normative di sicurezza, è necessario eseguire una corretta manutenzione e un adeguato monitoraggio dell'intera installazione per l'automazione, per le apparecchiature elettroniche installate e anche per i cablaggi ad esse effettuate. □ Tutta l'installazione deve essere eseguita da personale tecnico qualificato, compilando il documento di verifica e collaudo ed il registro di manutenzione indicato nel libretto normative di sicurezza (da richiedere o scaricare dal sito www.fadini.net/supporto/downloads). □ Per l'automazione è consigliato un controllo di manutenzione almeno ogni 6 mesi, mentre per apparecchiature elettroniche e sistemi di sicurezza un controllo mensile di manutenzione. □ Meccanica Fadini snc non è responsabile dell'eventuale inosservanza della buona tecnica di installazione e/o del non corretto mantenimento dell'impianto.

SMALTIMENTO DEI MATERIALI

Gli involucri dell'imballo come cartone, nylon, polistirolo, ecc. possono essere smaltiti effettuando la raccolta differenziata (previa verifica delle normative vigenti nel luogo dell'installazione in materia di smaltimento rifiuti). Elementi elettrici, elettronici e batterie possono contenere sostanze inquinanti: rimuovere e affidare tali componenti a ditte specializzate nel recupero dei rifiuti, come indicato nella direttiva 2012/19/UE. Vietato gettare nei rifiuti materiali nocivi per l'ambiente.



DICHIARAZIONE DI CONFORMITÀ CE del costruttore:

Meccanica Fadini snc (Via Mantova, 177/A - 37053 Cerea - VR - Italy) dichiara sotto la propria responsabilità che **Nyota 115 evo** è conforme alla direttiva macchine 2006/42/CE, inoltre: viene commercializzato per essere installato come "impianto automatizzato", con accessori e componenti originali indicati dalla Ditta Costruttrice. L'automazione, secondo i termini di legge, è una "macchina" e pertanto devono essere applicate dall'Installatore tutte le norme di sicurezza. L'installatore stesso è tenuto a rilasciare la propria Dichiarazione di Conformità. La ditta costruttrice non si assume responsabilità circa l'uso improprio del prodotto. Il prodotto risulta conforme alle seguenti normative specifiche: Analisi dei Rischi e successivo intervento per eliminarli EN 12445 ed EN 12453, Direttiva Bassa Tensione 2014/35/UE, Direttiva Compatibilità Elettromagnetica 2014/30/UE. Al fine di certificare il prodotto il Costruttore dichiara sotto la propria responsabilità il rispetto della NORMATIVA DI PRODOTTO EN 13241-1.

Testato e certificato: marcatura CE con prove di tipo ITT PDC N. 2389-2008.

Meccanica Fadini s.n.c.
Direttore Responsabile

DESCRIZIONE GENERALE DEL PRODOTTO

Nyota 115 EVO è un motoriduttore elettromeccanico per l'apertura e chiusura di cancelli scorrevoli di ogni forma e dimensione per un peso massimo di 1.850 kg. Si distinguono le versioni con alimentazione elettrica monofase e trifase, entrambe con potenza 0,5 CV e 1,0 CV. Nyota 115 EVO è un apricancello con accoppiamento meccanico vite-corona in acciaio-bronzo completamente in bagno d'olio; il tutto supportato da cuscinetti radiali e reggispinta a sfera per garantire la massima affidabilità del prodotto. Tutta la struttura e il cofano di copertura sono interamente in pressofusione di alluminio verniciato. Viene fornito nella versione con apparecchiatura elettornica a bordo (Elpro 12 EVO), oppure esterna (Elpro 37/37 DS). L'apricancello necessita di una serie di accessori che ne garantiscono la sicurezza e la manovrabilità necessaria al fine di rendere questa automazione adatta ad essere installata in qualsiasi luogo pubblico e privato.

! Questo simbolo indica un'attenzione particolare nelle operazioni di installazione e messa in funzione del prodotto. Il non rispetto di queste indicazioni può compromettere il funzionamento dell'apricancello Nyota 115 EVO.

COMPONENTI E ACCESSORI FORNITI NELL'IMBALLO

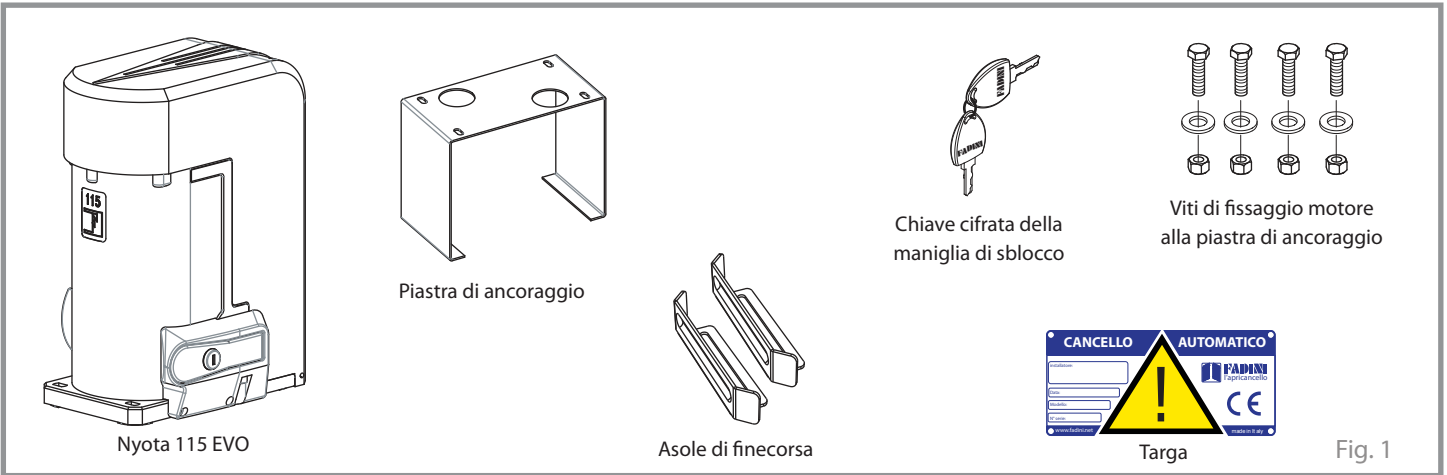

PREDISPOSIZIONE IMPIANTO ELETTRICO E ACCESSORI

Schema indicativo di massima: Nyota 115 EVO con ELPRO 12 EVO. È responsabilità dell'installatore predisporre in modo idoneo e corretto le tubazioni per i collegamenti.

! L'impianto deve essere alimentato a 230 V - 50 Hz, passando da un interruttore di linea magneto-termico differenziale da 0,03 A (oltre i 100 m cavo di sez. 2,5 mm²). Tutto l'impianto deve essere collegato a massa.

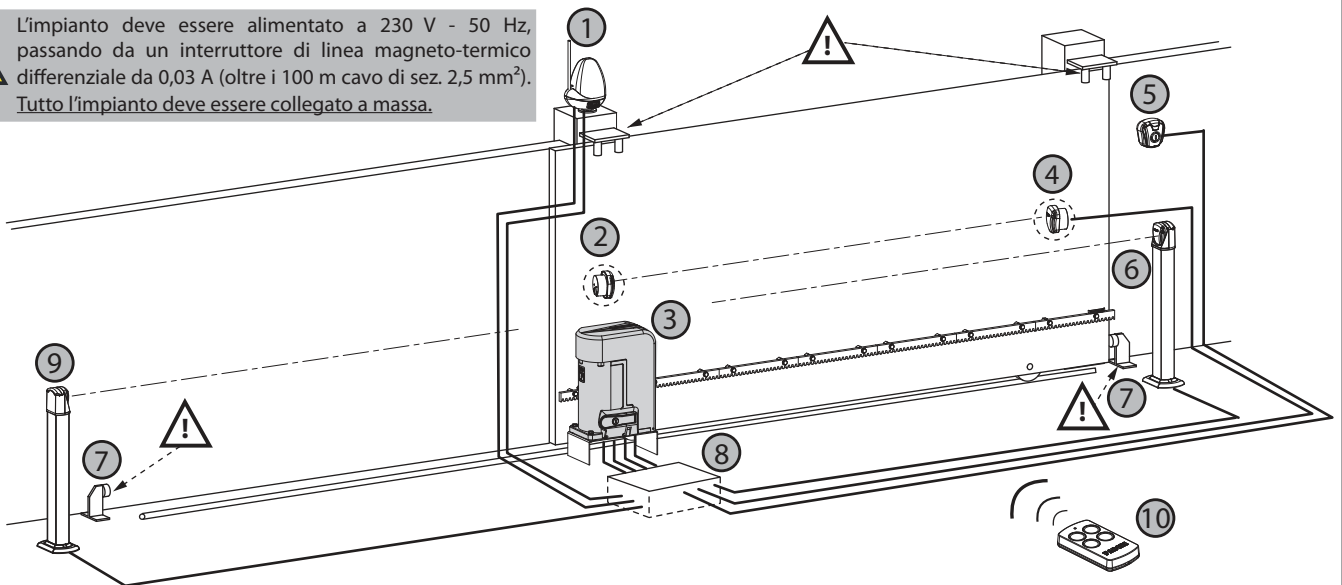

Posizione	Descrizione	Tipologia del cavo elettrico
1	Lampeggiatore MIRI 4 con antenna Birio A8	2 x 0,5 (FROR CEI 20-20-EN 50267-2-1), antenna RG58
2	Ricevitore fotocellula FIT 55	4 x 0,5 (FROR CEI 20-20-EN 50267-2-1)
3	Nyota 115 EVO con Elpro 12 EVO e radio innesto VIX 53	alimentazione 3 x 1,5 (FROR CEI 20-20-EN 50267-2-1)
4	Proiettore fotocellula FIT 55	2 x 0,5 (FROR CEI 20-20-EN 50267-2-1)
5	Selettore a chiave CHIS 37	4 x 0,5 (FROR CEI 20-20-EN 50267-2-1)
6	Colonnina fotocellula ricevitore Fit 55	4 x 0,5 (FROR CEI 20-20-EN 50267-2-1)
7	Battuta a terra di chiusura e di apertura	
8	Pozzetto per la derivazione dei cavi elettrici	
9	Colonnina fotocellula proiettore FIT 55	2 x 0,5 (FROR CEI 20-20-EN 50267-2-1)
10	Trasmettitore VIX 53	

Fig. 2

CEMENTARE LA PIASTRA DI ANCORAGGIO

Cementare a pavimento la piastra di ancoraggio secondo le quote in Fig. 3. Una volta che ha fatto presa il cemento attorno alla piastra, sarà possibile procedere con l'installazione di Nyota 115 EVO.

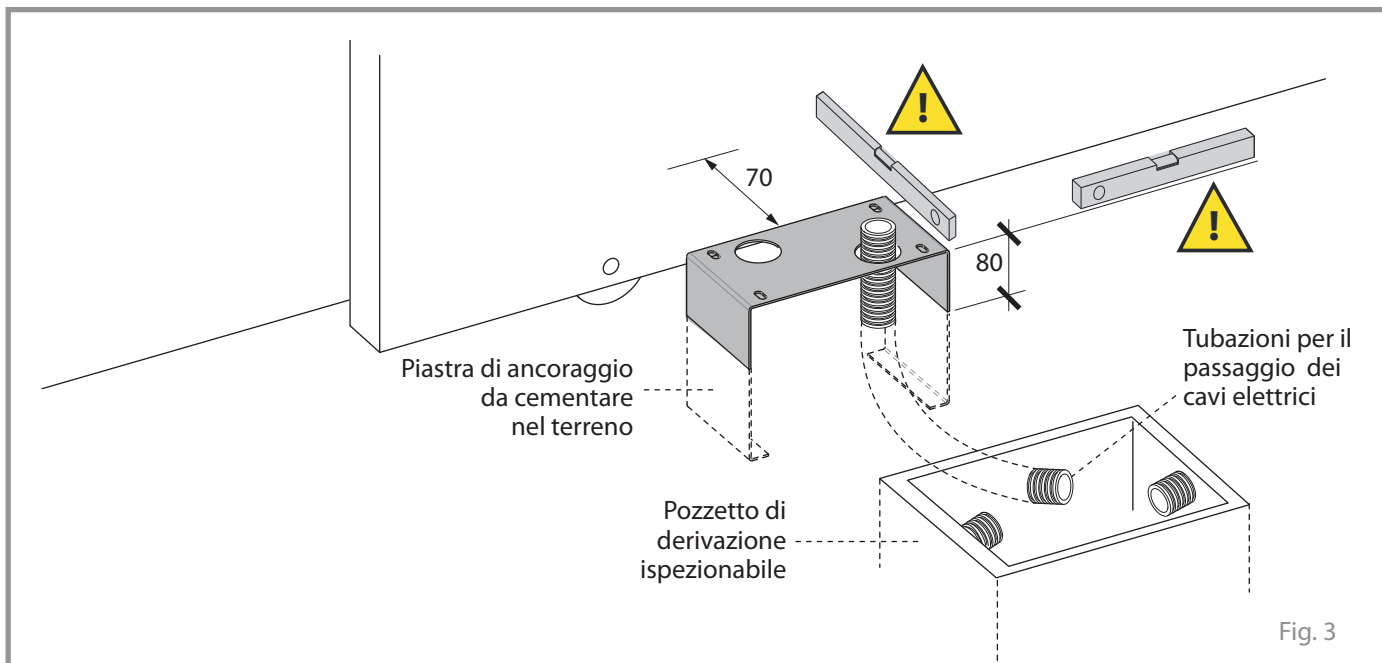
**FISSAGGIO DEL NYOTA 115 EVO ALLA PIASTRA DI ANCORAGGIO**

Togliere il cofano di copertura: svitare completamente le viti di fermo (Fig. 4), quindi sollevare dalla parte inferiore del cofano per toglierlo.

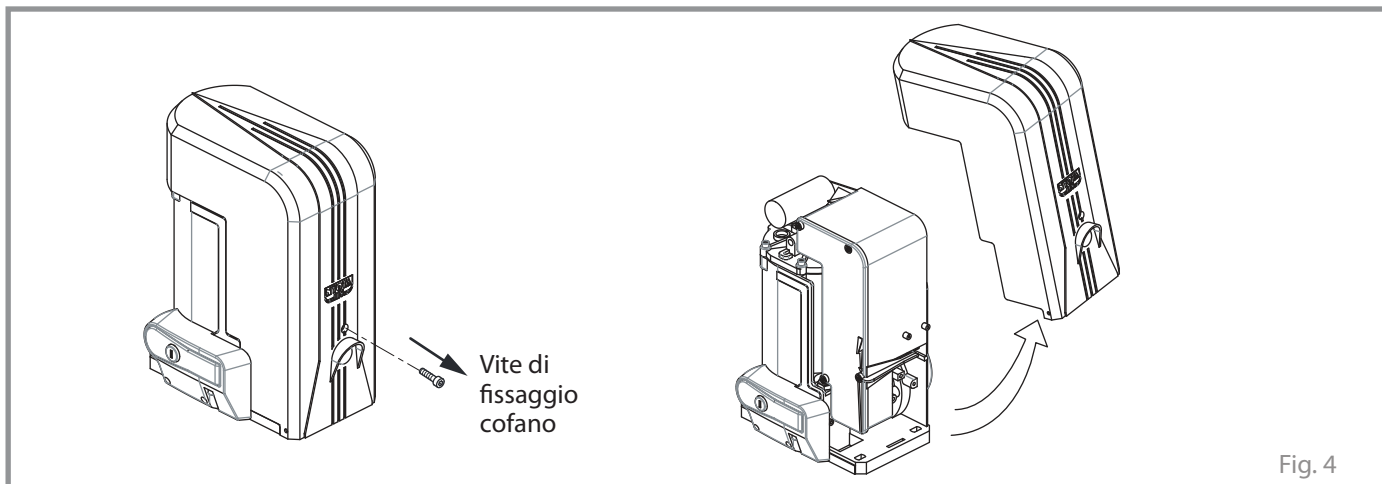

Nel fissaggio mediante le viti in dotazione, inserire le rondelle sotto al Nyota 115 EVO: saranno poi rimosse quando sarà terminata l'installazione della cremagliera, lasciando un gioco di 2 mm circa tra i denti della cremagliera e il pignone (Fig. 5).

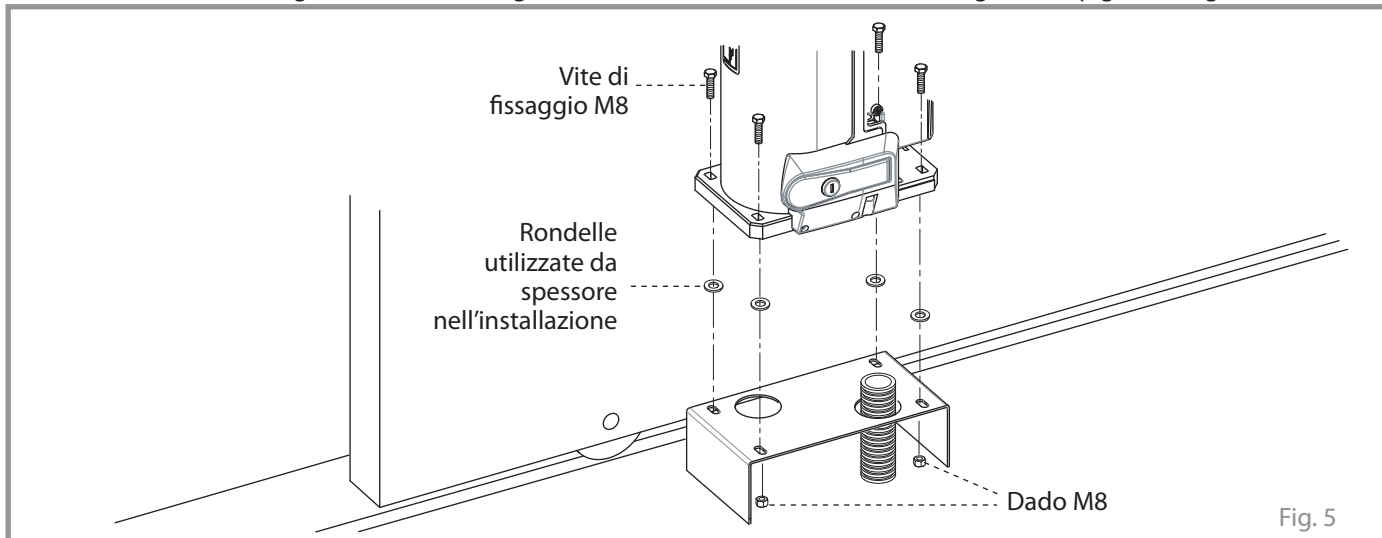

FISSAGGIO DELLA CREMAGLIERA AL CANCELLO

Prima di procedere con il fissaggio della cremagliera è necessario sbloccare e rendere libero di ruotare il pignone per agevolare il fissaggio dei moduli della cremagliera.

Utilizzare la chiave cifrata per sbloccare la maniglia, quindi ruotarla oltre i 90° per sbloccare il pignone. Per bloccare eseguire le operazioni in sequenza inversa, poi far scorrere il cancello con la cremagliera sul pignone fino all'aggancio del sistema di blocco.

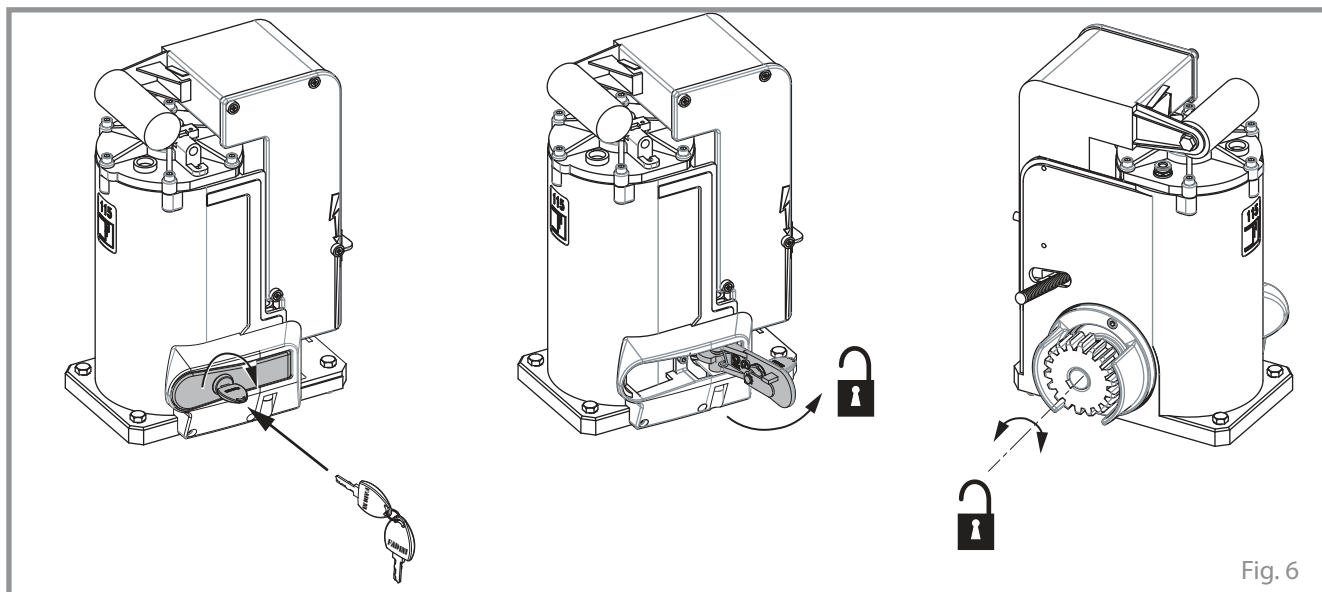

Fig. 6

Fissare i moduli della cremagliera per tutta la corsa effettiva del cancello, livellandola con una livella, considerando lo spazio necessario al fissaggio delle asole dei finecorsa alle estremità dell'intera cremagliera.

IMPORTANTE: aiutarsi con uno spezzone di cremagliera (controcremagliera) per mantenere il passo corretto nelle giunzioni dei moduli della cremagliera.

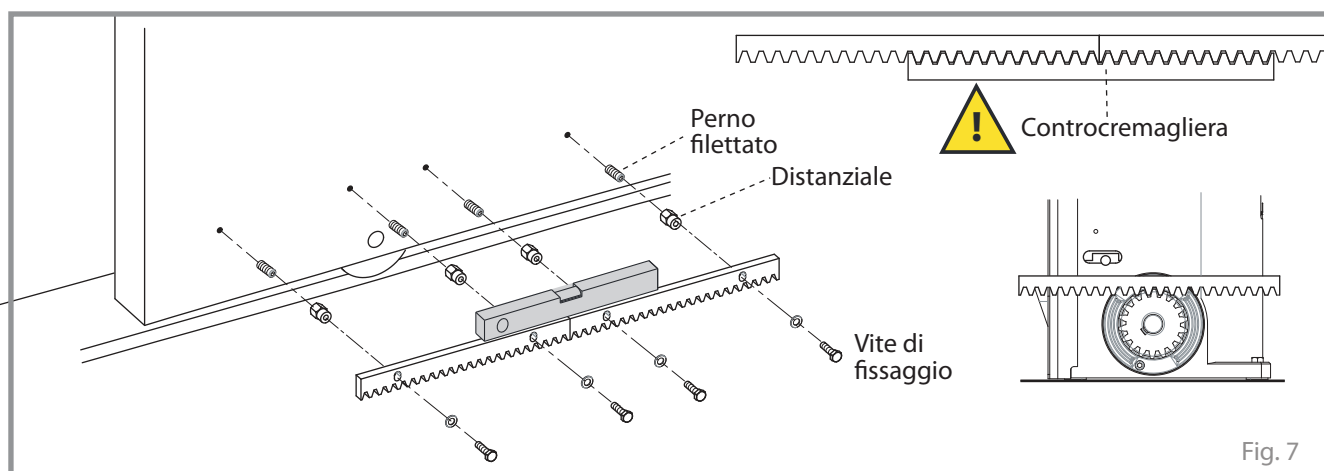

Fig. 7

Terminata l'installazione della cremagliera, togliere le rondelle sotto a Nyota 115 EVO, così da lasciare sufficiente gioco tra il pignone e la cremagliera: il cancello deve scorrere libero senza attriti per tutta la sua corsa.

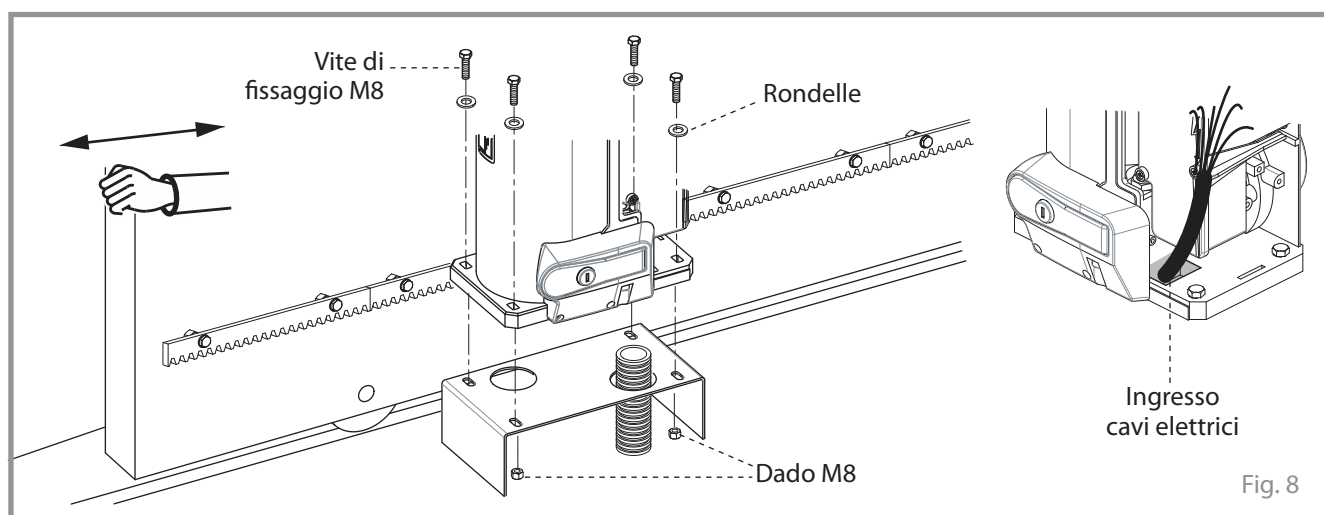

Fig. 8

COLLEGAMENTI ELETTRICI AL PROGRAMMATTORE

Nyota 115 EVO può essere fornito nelle versioni con programmatore Elpro 12 EVO a bordo oppure con Elpro 37/37 DS. I collegamenti elettrici devono seguire le istruzioni riportate sui rispettivi manuali dei programmatori.



ATTENZIONE: l'alimentazione elettrica a Nyota 115 EVO viene consentita con il micro di sicurezza premuto (situato all'estremità superiore del motoriduttore), mediante inserimento e fissaggio del cofano di alluminio.

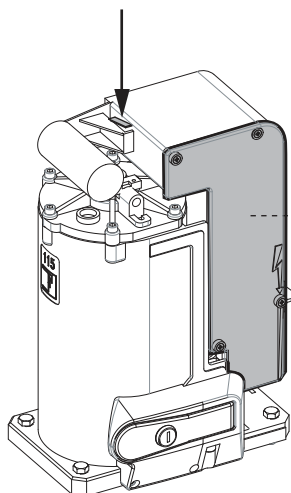

Nella versione Nyota 115 EVO con programmatore a bordo Elpro 12 EVO, togliere il coperchio di protezione per accedere alle morsettiere

Fig. 13

REGOLAZIONE DELLA FORZA

La forza di Nyota 115 EVO si regola tramite frizione meccanica o programmatore elettronico ELPRO 12 EVO a seconda del modello acquistato.



ATTENZIONE: i modelli NYOTA 115 EVO non dotati di encoder e programmatore elettronico ELPRO 12 EVO necessitano della regolazione della forza tramite la frizione meccanica.

- regolazione della forza tramite ELPRO 12 EVO:

fare riferimento al manuale del programmatore elettronico ELPRO 12 EVO.

- regolazione della forza tramite frizione meccanica:

La frizione limitatrice di coppia in NYOTA 115 EVO è interamente in bagno d'olio e va registrata in funzione del peso del cancello.

Per la regolazione utilizzare una chiave da 13 (Fig. 14):

- 1) Tenere premuto lo **spinotto di fermo**
- 2) Mediante una **chiave da 13** svitare il **controdado** (lo spinotto di fermo bloccherà l'albero)
- 3) Sempre con lo **spinotto di fermo** premuto avvitare **la vite di registro** (+ forza) o svitare (- forza)
- 4) Avvitare il **controdado** fino a bloccare la vite **di registro** in maniera sicura
- 5) Rilasciare lo **spinotto di fermo**.

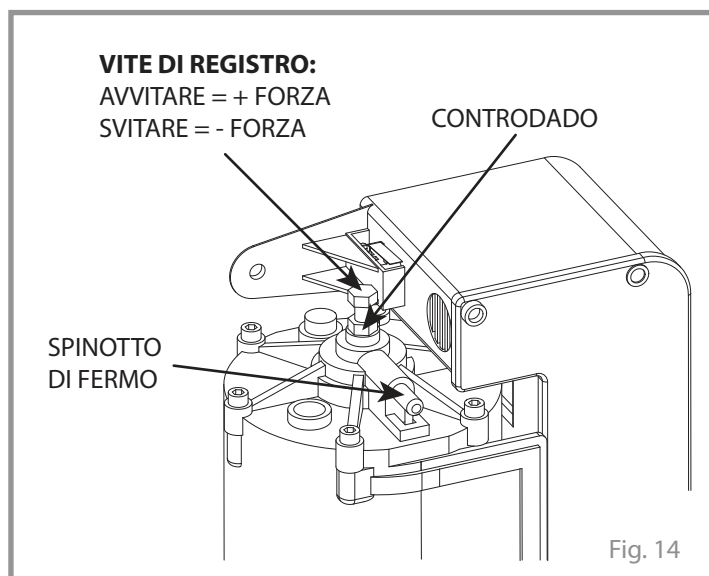

Fig. 14

REGISTRO DI MANUTENZIONE

consegnare all'utilizzatore finale dell'impianto



Indirizzo impianto:	Manutentore:	Data:
---------------------	--------------	-------

Tipo di installazione: Cancello scorrevole <input checked="" type="checkbox"/> Portone a libro <input type="checkbox"/> Cancello a battente <input type="checkbox"/> Barriera stradale <input type="checkbox"/> Basculante <input type="checkbox"/> Dissuasore <input type="checkbox"/> Portone ad impacco laterale <input type="checkbox"/> <input type="checkbox"/>	Modello attuatore: Dimensioni dell'anta: Peso singola anta:	Quantità dei modelli installati: Data di installazione:
--	---	--

ATTENZIONE: questo documento deve contenere gli interventi ordinari e straordinari di installazione, manutenzione, riparazione e le modifiche di intervento svolte con ricambi originali Fadini. Questo documento, come tale, deve essere disponibile alle ispezioni da parte di organismi autorizzati, e una copia deve essere consegnata all'utilizzatore finale.

L'installatore/manutentore garantisce sulla funzionalità e sicurezza dell'impianto solamente se gli interventi di manutenzione sono eseguiti da personale tecnico qualificato da lui incaricato e concordato con l'utilizzatore finale.

N°	Data intervento	Descrizione intervento	Tecnico manutentore	Utilizzatore finale
1				
2				
3				
4				
5				
6				

Timbro e firma
tecnico installatore/manutentore

Firma per accettazione
utilizzatore finale
committente

da consegnare all'utilizzatore finale dell'impianto



DATI TECNICI

MOTORE ELETTRICO

	Monofase 0,5 CV	Trifase 0,5 CV	Monofase 1,0 CV	Trifase 1,0 CV
Potenza resa	0,37 kW	0,37 kW	0,73 kW	0,73 kW
Potenza assorbita	600 W	575 W	1.130 W	1.030 W
Tensione di alimentazione	230 Vac - 50 Hz	230/400 Vac - 50 Hz	230 Vac - 50 Hz	230/400 Vac - 50 Hz
Corrente assorbita	3,2 A	2,1/1,2 A	5,7 A	3,7/2,2 A
Velocità rotazione motore	1.380 rpm	1.380 rpm	1.380 rpm	1.380 rpm
Condensatore	30 µF	/	30/40 µF	/
Servizio intermittente	S5	S5	S5	S5

RIDUTTORE

Coppia nominale	40 Nm	40 Nm	80 Nm	80 Nm
Rapporto riduttore	1:32	1:32	1:32	1:32
Velocità di scorrimento	10 m/1'	10 m/1'	10 m/1'	10 m/1'
Temperatura di esercizio	-25 °C +80 °C	-25 °C +80 °C	-25 °C +80 °C	-25 °C +80 °C
Grado di protezione	IP 55	IP 55	IP 55	IP 55
Peso Nyota 115 EVO	18,5 kg	18 kg	20 kg	19,5 kg
Peso massimo cancello (*)	1.200 kg	1.250 kg	1.800 kg	1.850 kg
Frequenza di utilizzo	molto intensivo	molto intensivo	molto intensivo	molto intensivo
Tipo olio	OIL FADINI cod. 706L	OIL FADINI cod. 706L	OIL FADINI cod. 706L	OIL FADINI cod. 706L

(*) La struttura, la forma e le ruote del cancello possono ridurre i valori indicati. Verificare sempre l'integrità della struttura del cancello, eliminando gli eventuali attriti presenti.

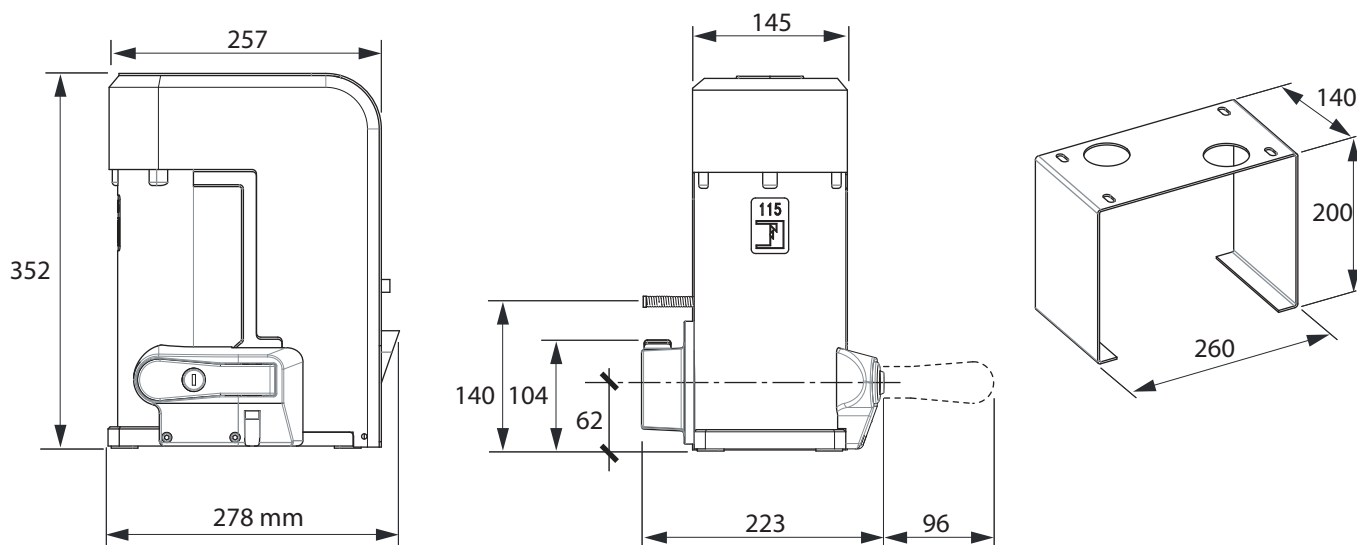

 Direttiva 2012/19/UE
 Smaltimento dei materiali
 elettrici ed elettronici
**VIETATO GETTARE NEI RIFIUTI
 MATERIALI NOCIVI PER L'AMBIENTE**